

M C L C

Trang

V N B N QUY PH M PHÁP LU T

QU C H I

29-6-2024 - Ngh quy t s 141/2024/QH15 v ho t ng ch t v n t i 3
K h p th 7, Qu c h i khóa XV.

CHÍNH PH

12-7-2024 - Ngh nh s 87/2024/N -CP quy nh x ph t vi ph m 12
hành chính trong qu n lý giá.

TH T NG CHÍNH PH

15-7-2024 - Quy t nh s 10/2024/Q -TTg v tín d ng th c hi n c p 41
n c s ch và v sinh môi tr ng nông thôn.

B TÀI NGUYÊN VÀ MÔI TR NG

28-6-2024 - Thông t s 07/2024/TT-BTNMT ban hành Quy chu n k 46
thu t qu c gia v o c tr ng l c chi ti t ph c v công
tác o c và b n - Ph n o m t t.

V N B N PHÁP LU T KHÁC**V N B N H P NH T -
NGÂN HÀNG NHÀ N C VI T NAM**

16-7-2024 - V n b n h p nh t s 22/VBHN-NHNN h p nh t Thông t 84
quy nh vi c t ch c tín d ng, chi nhánh ngân hàng n c
ngoài mua, bán trái phi u doanh nghi p.

V N B N QUY PH M PHÁP LU T**QU C H I****QU C H I****C NG HÒA XÃ H I CH NGH A VI T NAM**
c l p - T do - H nh phúc

Ngh quy t s : 141/2024/QH15

NGH QUY T**V ho t ng ch t v n t i K h p th 7, Qu c h i khóa XV****QU C H I**

Căn cứ Hiến pháp nước Cộng hòa xã hội chủ nghĩa Việt Nam;

Căn cứ Luật Hoạt động giám sát của Quốc hội và Hội đồng nhân dân số 87/2015/QH13;

Trên cơ sở kết quả chất vấn và trả lời chất vấn tại Kỳ họp thứ 7, Quốc hội khóa XV;

QUY T NGH :

1. Qu c h i th ng nh t ánh giá, sau 2,5 ngày làm vi c nghiêm túc, dân ch , trách nhi m, tinh th n xây d ng cao, phiên ch t v n và tr l i ch t v n t i K h p th 7 ã thành công t t p, thu hút c s quan tâm c a Nhân dân và c tri c n c. Qu c h i ghi nh n nh ng n l c, c g ng c a Chính ph , Th t ng Chính ph , các B , c quan ngang B , Ki m toán nhà n c trong th c hi n ch c n ng, nhi m v trên các l nh v c, t c nhi u k t qu tích c c, góp ph n quan tr ng vào s phát tri n kinh t - xã h i c a t n c. Qua ch t v n, Qu c h i nh n th y v n còn m t s t n t i, h n ch và b t c p c n kh c ph c trong công tác qu n lý nhà n c i v i các l nh v c. Qu c h i c b n tán thành v i các gi i pháp, cam k t mà B tr ng các B : Tài nguyên và Môi tr ng; Công Th ng; V n hóa, Th thao và Du l ch; T ng Ki m toán nhà n c và các thành viên khác c a Chính ph ã báo cáo t i phiên ch t v n.

2. Quốc hội yêu cầu Chính phủ, Thủ tướng Chính phủ, các Bộ, cơ quan ngang Bộ, Viện nghiên cứu và các cơ quan liên quan tập trung thực hiện các nội dung sau đây:

2.1. Đối với lĩnh vực tài nguyên và môi trường

Thực hiện hiệu quả Chiến lược phát triển bền vững kinh tế biển Việt Nam năm 2030, tầm nhìn đến năm 2045. Ưu tiên nguồn lực nghiên cứu, đầu tư công nghệ tài nguyên, môi trường biển và hải đảo. Trong năm 2025, tăng kết quả thi hành và nghiên cứu xuất sắc Luật Tài nguyên, môi trường biển và hải đảo. Tăng cường tuyên truyền, phổ biến, giáo dục pháp luật về việc khai thác, sử dụng tài nguyên biển. Ứng dụng công nghệ thông tin, cơ sở dữ liệu về tài nguyên, môi trường biển và hải đảo quốc gia, hệ thống hỗ trợ công tác quản lý vùng biển, hải đảo; nâng cao chất lượng đào tạo nguồn nhân lực biển. Chú trọng bảo vệ các hệ sinh thái biển, đảo; phát triển các khu bảo tồn biển; xây dựng, triển khai án kiểm soát chặt chẽ các nguồn thải khu vực ven biển, trên đảo. Huy động các nguồn vốn đầu tư phát triển các ngành kinh tế biển, đặc biệt là các ngành kinh tế biển mũi nhọn.

Tập trung triển khai hiệu quả Luật Tài nguyên nước năm 2023, bảo đảm an ninh nguồn nước, an toàn cấp, hạ tầng cấp và ngăn chặn tình trạng suy thoái, cạn kiệt, ô nhiễm và sử dụng thất thoát, lãng phí, không hiệu quả tài nguyên nước. Ứng dụng xã hội hóa trong bảo vệ và phát triển tài nguyên nước. Ưu tiên bố trí nguồn lực xây dựng Hệ thống thông tin, cơ sở dữ liệu tài nguyên nước quốc gia và các Hệ thống công nghệ hỗ trợ ra quyết định hữu hòa, phân phối tài nguyên nước trên các lưu vực sông và từ năm 2025, xây dựng, công bố Kế hoạch quản lý nước trên các lưu vực sông liên tỉnh. Trong năm 2024, bảo đảm 100% hạ tầng kỹ thuật đầu nguồn và hành lang ven hành các kiểm soát, giám sát trực tuyến và nghiên cứu, hoàn thiện các tiêu chí kỹ thuật hướng dẫn hành các hạ tầng, quản lý trên các lưu vực sông theo thời gian thực trong giai đoạn 2025 - 2030. Chống ô nhiễm, chôn lấp và có giải pháp ngăn ngừa ô nhiễm, xâm nhập mặn, thiêu hủy rác thải

sinh hoạt và sản xuất; tăng cường công tác quản lý, giám sát, đả bảo, cảnh báo sớm thiên tai. Ưu tiên bố trí các nguồn lực, đẩy nhanh thực hiện các dự án trọng điểm vùng phía ven biển như khí hậu, phòng, chống thiên tai, nhất là hạn hán, xâm nhập mặn, thiêu hạn ở vùng đồng bằng sông Cửu Long, khu vực Tây Nguyên. Nghiên cứu, xuất thực chính sách huy động nguồn lực thu gom nước thải, nạo vét, khai thông dòng chảy, cải tạo cảnh quan tại các dòng sông bồi nhiễm nghiêm trọng; ưu tiên triển khai việc xử lý, phục hồi sông Bắc Hưng Hải, sông Nhuệ - Ái. Khuyến khích có lộ trình, giải pháp xây dựng hạ tầng xử lý nước thải tập trung đạt tiêu chuẩn môi trường tại các cụm công nghiệp, làng nghề đang hoạt động; tăng cường thanh tra, kiểm tra, xử lý nghiêm các sai phạm. Hàng năm, bố trí 15% ngân sách, nâng cấp và sinh kế dân cư nông thôn đạt 93% và 95%.

Tiếp tục hoàn thiện chính sách, pháp luật về địa chất, khoáng sản và công nghiệp khai khoáng; chỉnh lý, hoàn thiện, trình Quốc hội xem xét, thông qua dự án Luật địa chất và khoáng sản tại Kỳ họp thứ 8 Ủy ban Thường vụ Quốc hội. Tập trung ưu tiên cho các nhiệm vụ cấp thiết, trọng tâm, bố trí ngân sách quy hoạch địa chất, địa chất, khoáng sản để phê duyệt. Trong năm 2024, hoàn thành việc lập, phê duyệt bản đồ địa chất, đánh giá tác động môi trường khoáng sản chi tiết (chi tiết) trên lãnh thổ Việt Nam (phần tiếp theo). Tăng cường ưu tiên khai thác khoáng sản, nâng cao hiệu quả sử dụng khoáng sản. Sản xuất và vận hành hạ tầng cơ sở hạ tầng vận chuyển khoáng sản. Có lộ trình sớm chi trả chi phí hoạt động các dự án khai thác, chế biến khoáng sản sử dụng công nghệ sạch và giảm ô nhiễm môi trường. Nghiên cứu, đánh giá ý tưởng môi trường và việc thí nghiệm sử dụng cát biển làm vật liệu xây dựng để giảm chi phí giao thông, bố trí ngân sách không gây thêm áp lực cho các khu vực lân cận; tiếp tục chi trả, đánh giá tài nguyên cát biển, thẩm dò, khai thác và sử dụng cát biển trong lĩnh vực xây dựng, giao thông và các lĩnh vực khác. Tăng cường thanh tra, kiểm tra, xử lý nghiêm các tổ chức, cá nhân xảy ra sai phạm trong quản lý, thẩm dò, khai thác, sử dụng khoáng sản.

2.2. Đối với lĩnh vực công thương

Tiếp tục hoàn thiện pháp luật về thương mại điện tử và bảo vệ quyền lợi người tiêu dùng. Ủy mnh phân cấp, phân quyền trong việc quản lý, giám sát và giải quyết tranh chấp trực tuyến trong hoạt động thương mại điện tử. Nghiên cứu bổ sung, hoàn thiện quy định xác thực tài khoản người bán cá nhân và cung cấp thông tin trên các nền tảng thương mại điện tử. Ủy mnh thực hiện cuộc vận động “Người Việt Nam ưu tiên dùng hàng Việt Nam”. Tăng cường hoạt động tuyên truyền người tiêu dùng nghiên cứu kỹ thông tin sản phẩm, người bán hàng trong giao dịch trên không gian mạng. Kiểm soát chặt chẽ nguồn gốc, xuất xứ hàng hóa trong thương mại điện tử; ưu tiên việc các hành vi gian lận thương mại, hành vi lừa dối cạnh tranh và cạnh tranh không lành mạnh, sản xuất hàng giả, hàng xâm phạm quyền sở hữu trí tuệ. Tăng cường nền tảng công nghệ trong công tác quản lý, giám sát các trang mạng, nền tảng thương mại điện tử và xử lý nghiêm các hành vi vi phạm pháp luật; bảo đảm thu đúng, thu đủ, kịp thời và chính xác thu thuế trong thương mại điện tử, kinh doanh trên các nền tảng thương mại điện tử, kinh doanh trên các nền tảng thương mại điện tử xuyên biên giới. Tăng cường kết nối, chia sẻ dữ liệu giữa các Bộ, ngành, địa phương khai thác thông tin, bảo vệ quyền lợi người tiêu dùng trong thương mại điện tử.

Ủy mnh xúc tiến thương mại, mở rộng, đa dạng hóa thị trường ngoài nước gắn với nâng cao chất lượng sản phẩm, tham gia sâu vào các chuỗi cung ứng khu vực và toàn cầu. Phối hợp chặt chẽ với các hiệp hội ngành hàng kịp thời giải quyết những khó khăn, vướng mắc về sản xuất, vận chuyển, xuất khẩu hàng hóa. Nâng cao năng lực cơ quan đại diện thương vụ, xúc tiến thương mại, cạnh tranh quốc tế quy định, chính sách của các thị trường ngoài nước, thông tin, khuyến nghị về việc các hiệp hội ngành hàng, doanh nghiệp xuất khẩu. Trong năm 2024, ban hành bộ chỉ số đánh giá kết quả thực hiện Hiệp định thương mại tự do (FTA) với các địa phương. Chú trọng công tác thông tin, cảnh báo sớm các rủi ro phòng ngừa thương mại về việc hàng hóa xuất khẩu của Việt Nam và hỗ trợ kịp thời cho doanh nghiệp gặp khó khăn, bảo vệ lợi ích trong các vụ kiện; kịp thời áp dụng biện pháp phòng ngừa thương mại về việc hàng hóa nhập khẩu vào Việt Nam bảo vệ các ngành sản

xuất trong nước, nhất là ở các ngành sản xuất nông nghiệp, công nghiệp chế biến, theo quy định và phù hợp với các cam kết quốc tế. Chú trọng các ưu tiên cạnh tranh doanh nghiệp khai thác hiệu quả Hiệp định Liên hiệp Vùng quốc gia Anh và Bắc Ai-len tham gia vào Hiệp định tác toàn diện và tiến bộ xuyên Thái Bình Dương (CPTPP). Các cách thức thực hành chính sách, văn bản hành tinh thực tiễn của Ủy ban Kinh tế và Thương mại Quốc tế và các Tổ chức Kinh tế Quốc tế.

Tiếp tục nghiên cứu, hoàn thiện chính sách, pháp luật và phát triển công nghiệp; xây dựng Chương trình phát triển công nghiệp hướng giai đoạn 2026 - 2035, tập trung phát triển các ngành công nghệ thông tin, ô tô, cơ khí và công nghệ cao, dệt may, da giày gắn với kinh tế xanh. Có giải pháp phát triển nguồn nhân lực, công tác nghiên cứu, thị trường, chuyên gia công nghệ, ngành công nghiệp, nâng cao năng lực các doanh nghiệp công nghiệp hướng. Hoàn thiện chính sách thu hút đầu tư, cá nhân đầu tư, tham gia phát triển sản xuất công nghiệp nông thôn, khuyến khích công nghệ nông nghiệp, chế biến nông sản, lâm sản; xây dựng các khu công nghiệp phân vùng nông nghiệp quy mô lớn. Tập trung phát triển chế biến sâu các sản phẩm nông nghiệp chế biến và có lợi thế. Phát triển các ngành sản xuất, lắp ráp sản phẩm hoàn chỉnh, thu hút các tập đoàn quốc gia đầu tư các dự án quy mô lớn tại Việt Nam, tăng cường mở rộng ra thị trường quốc ngoài khai thác tiềm năng thị trường các FTA đã ký kết. Xây dựng, triển khai chính sách khuyến khích sản phẩm công nghiệp hướng, công nghiệp cơ khí trong nước.

2.3. Đối với lĩnh vực văn hóa, thể thao và du lịch

Tăng cường hiệu quả đầu tư, nhiệm vụ, giải pháp và văn hóa trong các chương trình mục tiêu quốc gia, các chương trình, dự án đã có ban hành, nhất là bảo tồn và phát triển các giá trị, bản sắc văn hóa truyền thống tập thể các dân tộc thiểu số gắn với phát triển du lịch. Tiếp tục rà soát, hoàn thiện chính sách, pháp luật và văn hóa; tập trung hoàn thiện dự án Luật Di sản văn hóa (sửa đổi), trình Quốc hội xem xét, thông qua tại Kỳ họp thứ 8. Ưu tiên có trọng tâm, trọng điểm bảo tồn, phát huy giá trị văn hóa truyền thống, ngành nghề truyền thống văn hóa các dân tộc thiểu số, đặc biệt là các dân tộc thiểu số ở vùng núi và phát triển

m ng l i thi t ch v n hóa, th thao, chú tr ng h th ng thi t ch v n hóa, th thao c s . T ng c ng u t g n v i i m i n i dung, nâng cao ch t l ng, hi u qu các ho t ng v n hóa, th thao, du l ch vùng ng bào dân t c thi u s và mi n núi.

Rà soát, hoàn thi n c ch , chính sách v tuy n ch n, ào t o, s d ng, thu hút ngu n nhân l c trong các l nh v c ngh thu t, c bi t trong l nh v c ngh thu t c thù. Kh n tr ng s a i, b sung, hoàn thi n các chính sách v ch ti n l ng, ph c p ngh , ch b i d ng i v i ng i làm vi c trong l nh v c ngh thu t bi u đi n. Tì p t c tri n khai hi u qu các án ào t o, b i d ng nhân l c v n hóa ngh thu t ã c phê duy t. T ng c ng h p tác qu c t v i các i tác có n ng l c, uy tín v ào t o ngh thu t, y m nh vi c ph bi n tác ph m c a Vi t Nam ra n c ngoài.

Th c hi n nghiêm K t lu n s 70-KL/TW ngày 31/01/2024 c a B Chính tr v phát tri n th d c, th thao trong giai o n m i. Kh n tr ng ban hành Chi n l c phát tri n s nghi p th d c, th thao Vi t Nam n n m 2030, t m nhìn n n m 2045 và Quy ho ch m ng l i c s v n hóa và th thao th i k 2021 - 2030, t m nhìn n n m 2045. Xây d ng chi n l c, k ho ch dài h n, ng b , u t tr ng tâm, tr ng i m phát tri n th thao chuyên nghi p, th thao thành tích cao; hoàn thi n h th ng phát hi n, ào t o, b i d ng, ch m sóc s c kh e, y t i v i i ng hu n luy n viên, v n ng viên trình qu c gia, qu c t , nh t là i v i các môn th thao Olympic tr ng i m. S a i, b sung ch , chính sách ào t o, b i d ng t p luy n và các u ãi khác i v i v n ng viên, hu n luy n viên tài n ng, nhân tài trong l nh v c th d c, th thao và v n ng viên sau th i k thi u nh cao, chuyên nghi p. Tôn vinh và ãi ng x ng áng các v n ng viên xu t s c. Có gi i pháp h tr ào t o, chuy n i ngh cho v n ng viên sau khi k t thúc th i k thi u nh cao. Khuy n khích phát tri n th d c, th thao qu n chúng, chú tr ng xây d ng n i vui ch i, luy n t p th d c th thao c ng ng. Kh n tr ng có gi i pháp tháo g v c ch , chính sách, phát huy hi u qu ho t ng c a Khu Liên h p th thao qu c gia. X lý nghiêm hành vi vi ph m pháp lu t, tham nh ng, tiêu c c trong l nh v c th d c, th thao.

S k t vi c th c hi n Ngh quy t s 08-NQ/TW ngày 16/01/2017 c a B Chính tr v phát tri n du l ch tr thành ngành kinh t m i nh n và vi c th c hi n Lu t Du l ch s 09/2017/QH14. Tri n khai th c hi n Quy ho ch h th ng du l ch th i k 2021 - 2030, t m nhìn n n m 2045. Xây d ng th ng hi u du l ch qu c gia, th ng hi u du l ch vùng và th ng hi u i m n du l ch g n v i b o v môi tr ng, tài nguyên thiên nhiên, v n hóa, truy n th ng, nét p t n c, con ng i Vi t Nam; nâng cao ch t l ng, s c c nh tranh c a du l ch Vi t Nam, y m nh thu hút du khách qu c t . i m i và th c hi n t t chính sách, nhi m v v phát tri n s n ph m du l ch m i, nh t là các án v phát tri n s n ph m du l ch êm t i các a bàn tr ng i m, du l ch c ng ng nông nghi p, nông thôn. ào t o, ào t o l i, b i d ng, qu n lý ch t ch , nâng cao ch t l ng ngu n nhân l c trong l nh v c du l ch. y m nh và th c hi n hi u qu chuy n i s trong ngành du l ch. i m i n i dung, ph ng th c, nâng cao hi u qu xúc ti n, qu ng bá du l ch; y m nh truy n thông v chính sách th th c m i c a Vi t Nam. Có gi i pháp kh c ph c các t n t i, h n ch , nâng cao hi u qu s d ng ngân sách nhà n c, phát huy vai trò c a Qu h tr phát tri n du l ch.

2.4. Đối với lĩnh vực kiểm toán

2.4.1. Đối với Kiểm toán nhà nước

Rà soát, nghiên c u, xu t s a i Lu t Ki m toán nhà n c và các v n b n liên quan n chu n m c ki m toán nhà n c, quy trình ki m toán, h s ki m toán. y m nh th c hi n Chi n l c phát tri n Ki m toán nhà n c n n m 2030; t p trung ki m toán nh ng v n “nóng”, c d lu n xã h i, Qu c h i và c tri quan tâm. Cung c p k p th i báo cáo ki m toán cho c quan có th m quy n ph c v công tác ki m tra, giám sát, thanh tra, i u tra. y m nh c i cách hành chính, i m i ph ng pháp và cách th c t ch c th c hi n ki m toán, t ng b c chuy n i t cách ti p c n ki m toán truy n th ng sang cách ti p c n ki m toán s d a trên n n t ng d li u l n v i s h tr c a công ngh .

y m nh tuyên truy n, ph bi n các quy nh c a pháp lu t v Ki m toán nhà n c. Ti p t c nâng cao ch t l ng ho t ng ki m toán, c bi t là ch t l ng k t lu n, ki n ngh ki m toán. Th ng xuyên ôn c, theo dõi, ki m tra vi c th c

hi n k t lu n, ki n ngh ki m toán, c bi t là làm rõ, x lý d t i m các k t lu n, ki n ngh ã t n ng nhi u n m. Có bi n pháp x lý k p th i, úng quy nh c a pháp lu t i v i vi c các oàn Ki m toán a ra k t lu n, ki n ngh không y c n c pháp lý, thi u b ng ch ng. Th c hi n công khai k t qu ki m toán, công khai danh sách các t ch c, cá nhân không th c hi n ho c th c hi n không y k t lu n, ki n ngh ki m toán. Xây d ng h th ng c s d li u v k t qu th c hi n k t lu n, ki n ngh ki m toán k t n i liên thông v i B , ngành, a ph ng, n v .

T ng c ng thanh tra, ki m tra vi c th c thi công v , quy t c ng x , o c ngh nghi p c a ki m toán viên; cao vai trò ng i ng u, T tr ng T Ki m toán, Tr ng oàn Ki m toán, phát hi n, ch n ch nh và x lý nghiêm các hành vi tham nh ng, tiêu c c. Th c hi n nghiêm các quy nh v luân chuy n, i u ng cán b , ki m toán viên. Ti p t c ch ng ph i h p v i Thanh tra Chính ph và các B , ngành, a ph ng h n ch trùng l p, ch ng chéo ngay t khâu xây d ng, ban hành k ho ch thanh tra, k ho ch ki m toán h ng n m.

2.4.2. Đối với Chính phủ, Thủ tướng Chính phủ

Ch o nghiên c u, xây d ng c ch x lý chung i v i các k t lu n thanh tra, ki n ngh ki m toán không còn kh n ng th c hi n do c quan, n v phá s n, gi i th ho c cá nhân ã ch t, m t n ng l c hành vi dân s và các tr ng h p b t kh kháng khác. Báo cáo Qu c h i k t qu th c hi n khi trình quy t toán ngân sách nhà n c n m 2023.

2.4.3. Đối với các Bộ, ngành địa phương, đơn vị được kiểm toán

T ng c ng k lu t, k c ng trong qu n lý, s d ng ngân sách nhà n c, tài chính công, tài s n công. Th c hi n y , k p th i các k t lu n, ki n ngh ki m toán v x lý tài chính, x lý khác và s a i v n b n quy ph m pháp lu t; ki m i m trách nhi m t ch c, cá nhân và x lý nghiêm các tr ng h p không th c hi n ho c th c hi n không y k t lu n, ki n ngh ki m toán, c bi t là trách nhi m c a ng i ng u c quan, n v x y ra sai ph m, gây th t thoát ngân sách nhà n c và tài s n nhà n c. Rà soát, nghiên c u, báo cáo c p có th m quy n k p th i tháo g các v ng m c trong th c hi n k t lu n, ki n ngh ki m toán.

3. Chính phủ, Thủ tướng Chính phủ, Bộ trưởng, Thủ trưởng cơ quan ngang Bộ, Tổng Giám đốc ngành, các cơ quan, tổ chức hữu quan, Hội đồng nhân dân, Ủy ban nhân dân tỉnh, thành phố trực thuộc Trung ương, trong phạm vi nhiệm vụ, quyền hạn của mình, có trách nhiệm thực hiện Nghị quyết; Bộ trưởng các Bộ: Tài nguyên và Môi trường; Công Thương; Văn hóa, Thể thao và Du lịch; Tổng Giám đốc ngành xây dựng kinh tế thị trường khai thác thực hiện Nghị quyết và báo cáo Ủy ban vì việc thực hiện Nghị quyết tại các khu vực sau.

Ủy ban Thường vụ Quốc hội, Hội đồng Dân tộc, các Ủy ban của Quốc hội, Đoàn đại biểu Quốc hội, Đại biểu Quốc hội, Mặt trận Tổ quốc Việt Nam và các tổ chức chính trị - xã hội, trong phạm vi nhiệm vụ, quyền hạn của mình, có trách nhiệm giám sát kiểm tra thực hiện Nghị quyết này./.

Nghị quyết này được Quốc hội nước Cộng hòa xã hội chủ nghĩa Việt Nam khóa XV, Kỳ họp thứ 7 thông qua ngày 29 tháng 6 năm 2024.

CH T CH QU CH I

Tr n Thanh M n

CHÍNH PH**CHÍNH PH****C NG HÒA XÃ H I CH NGH A VI T NAM**
c l p - T do - H nh phúc

S : 87/2024/N -CP

Hà Nội, ngày 12 tháng 7 năm 2024

NGH NH**Quy nh x ph t vi ph m hành chính trong qu n lý giá**

Căn cứ Luật Tổ chức Chính phủ ngày 19 tháng 6 năm 2015;

Căn cứ Luật Tổ chức chính quyền địa phương ngày 19 tháng 6 năm 2015;

Căn cứ Luật sửa đổi, bổ sung một số điều của Luật Tổ chức Chính phủ và Luật Tổ chức chính quyền địa phương ngày 22 tháng 11 năm 2019;

Căn cứ Luật Xử lý vi phạm hành chính ngày 20 tháng 6 năm 2012; Luật sửa đổi, bổ sung một số điều của Luật Xử lý vi phạm hành chính ngày 13 tháng 11 năm 2020;

Căn cứ Luật Giá ngày 19 tháng 6 năm 2023;

Theo đề nghị của Bộ trưởng Bộ Tài chính;

Chính phủ ban hành Nghị định quy định xử phạt vi phạm hành chính trong quản lý giá.

Ch ng I**NH NG QUY NH CHUNG****Đ i u 1. Phạm vi Đ i u ch nh**

Ngh nh này quy nh v hành vi vi ph m hành chính; hành vi vi ph m hành chính ã k t thúc và hành vi vi ph m hành chính ang th c hi n; hình th c x ph t, m c x ph t, bi n pháp kh c ph c h u qu i v i t ng hành vi vi ph m hành chính; i t ng b x ph t; th m quy n x ph t, m c ph t ti n c th theo t ng ch c danh và th m quy n l p biên b n i v i vi ph m hành chính; vi c thi hành các hình th c x ph t vi ph m hành chính, các bi n pháp kh c ph c h u qu

trong qu n lý giá (bao g m: ho t ng qu n lý, i u ti t giá c a Nhà n c; c s d li u v giá; th m nh giá; thanh tra chuyên ngành v giá, ki m tra vi c ch p hành pháp lu t v giá, th m nh giá) và vi c ng t i thông tin vi ph m pháp lu t v giá, th m nh giá trên ph ng ti n thông tin i chúng.

i u 2. i t ng áp d ng

1. Cá nhân, t ch c Vi t Nam; cá nhân, t ch c n c ngoài (sau ây vi t t t là cá nhân, t ch c) th c hi n hành vi vi ph m hành chính quy nh t i Ngh nh này; ng i có th m quy n l p biên b n, th m quy n x ph t vi ph m hành chính và cá nhân, t ch c khác có liên quan.

2. T ch c là i t ng b x ph t theo quy nh t i Ngh nh này, bao g m:

a) T ch c kinh t c thành l p theo quy nh c a Lu t Doanh nghi p, bao g m: doanh nghi p t nhân, công ty c ph n, công ty trách nhi m h u h n, công ty h p danh và các n v ph thu c doanh nghi p (chi nhánh, v n phòng i di n);

b) H p tác xã, liên hi p h p tác xã c thành l p theo quy nh c a Lu t H p tác xã;

c) T ch c c thành l p theo quy nh c a Lu t u t , Lu t Th ng m i, g m: nhà u t trong n c, nhà u t n c ngoài (tr nhà u t là cá nhân) và t ch c kinh t có v n u t n c ngoài; v n phòng i di n, chi nhánh c a th ng nhân n c ngoài t i Vi t Nam; v n phòng i di n c a t ch c xúc ti n th ng m i n c ngoài t i Vi t Nam;

d) T ch c xã h i, t ch c chính tr - xã h i, t ch c chính tr xã h i - ngh nghi p, t ch c xã h i ngh nghi p;

) n v s nghi p công l p;

e) C quan nhà n c có hành vi vi ph m mà hành vi ó không thu c nhi m v qu n lý nhà n c c giao;

g) Các t ch c khác theo quy nh c a pháp lu t.

3. H kinh doanh, h gia ình, nhà u t trong n c và nhà u t n c ngoài là cá nhân th c hi n hành vi vi ph m hành chính quy nh t i Ngh nh này b x ph t vi ph m hành chính i v i cá nhân.

Điều 3. Hình thức xử phạt, nguyên tắc áp dụng và các biện pháp khắc phục hậu quả

1. Các hình thức xử phạt vi phạm hành chính gồm:

a) Phạt tiền;

b) Tổ chức có thể hạn chế quyền tham gia nh viên và giá; tình có thể hạn chế hoạt động kinh doanh dịch vụ tham gia giá; tình có thể hạn chế hoạt động chào, bán, cung cấp sản phẩm tham gia giá.

2. Hình thức xử phạt quy định tại khoản 1 Điều này là hình thức xử phạt chính. Hình thức xử phạt quy định tại khoản 1 Điều này là hình thức xử phạt bổ sung.

3. Mức phạt tiền tại địa vị cá nhân quy định tại Nghị định là 150.000.000 đồng, địa vị tổ chức là 300.000.000 đồng.

4. Mức phạt tiền, thẩm quyền xử phạt quy định tại Nghị định này là mức phạt áp dụng tại địa vị cá nhân. Mức phạt tiền, thẩm quyền xử phạt theo các quy định tại Nghị định này là mức phạt áp dụng tại địa vị cá nhân.

5. Cách xác định tình tiết tăng nặng, tình tiết giảm nhẹ và mức phạt tiền theo địa vị thẩm phạm hành vi vi phạm hành chính trong lĩnh vực giá được thực hiện theo quy định của Luật Xử lý vi phạm hành chính, Nghị định quy định chi tiết mức xử phạt và biện pháp thi hành Luật Xử lý vi phạm hành chính.

6. Trường hợp cá nhân, tổ chức vi phạm hành chính thì ngoài các hành vi vi phạm trong Nghị định này thì áp dụng tình tiết tăng nặng vi phạm hành chính thì ngoài các hành vi vi phạm tại khoản 1, khoản 2, khoản 3, khoản 4 và khoản 5 Điều 7; khoản 4, khoản 5 và khoản 6 Điều 20; khoản 3 Điều 22; khoản 5 Điều 23; khoản 4 Điều 25 Nghị định này thì xử phạt tăng hành vi.

7. Ngoài các hình thức xử phạt vi phạm quy định tại khoản 1 Điều này, tùy theo tính chất, mức độ vi phạm, tính vi phạm còn bị áp dụng một hoặc nhiều biện pháp khắc phục hậu quả sau đây:

a) Buộc chấp hành đúng, buộc chấp hành các biện pháp bình ổn giá do cơ quan có thẩm quyền quy định; buộc công khai và thông tin về Quy bình ổn giá theo

quy định; bu c báo cáo y v Qu bình n giá theo quy định ho c theo yêu c u c a c quan nhà n c có th m quy n; bu c n p vào Qu bình n giá s t n do trích l p, s d ng không úng quy định ho c v n b n i u hành c a c quan nhà n c có th m quy n;

b) Bu c d ng th c hi n m c giá bán hàng hóa, d ch v do t ch c, cá nhân nh giá;

c) Bu c n p l i v n b n kê khai giá, bu c th c hi n kê khai ho c niêm y t giá theo quy định;

d) Bu c tr l i cho khách hàng s t n chênh l ch do bán cao h n m c giá quy định, s t n ã thu l i do hành vi vi ph m hành chính gây ra;

) Bu c n p l i s l i b t h p pháp có c do th c hi n hành vi vi ph m hành chính;

e) Bu c g i báo cáo, cung c p thông tin, tài li u; bu c báo cáo, cung c p thông tin, tài li u b sung; bu c cung c p, c p nh t thông tin v giá vào c s d li u v giá theo quy định;

g) Bu c công khai thông tin theo quy định c a pháp lu t v th m nh giá;

h) Bu c th c hi n báo cáo theo quy định c a pháp lu t v th m nh giá;

i) Bu c mua b o hi m trách nhi m ngh nghi p ho c trích l p d phòng r i ro ngh nghi p theo quy định c a pháp lu t v th m nh giá;

k) Bu c c p nh t ch ng th th m nh giá vào C s d li u qu c gia v giá theo quy định c a pháp lu t v th m nh giá;

l) Bu c l u tr , b o qu n và khai thác h s th m nh giá theo quy định c a pháp lu t v th m nh giá;

m) Bu c gi i trình báo cáo th m nh giá do th m nh viên v giá th c hi n v i c quan nhà n c có th m quy n;

n) Bu c th c hi n th t c c p l i gi y ch ng nh n i u ki n kinh doanh d ch v th m nh giá;

o) Bu c thông tin chính xác, trung th c v trình , kinh nghi m và kh n ng cung c p d ch v c a th m nh viên v giá, doanh nghi p th m nh giá;

- p) Bu c th c hi n ki m soát ch t l ng báo cáo th m nh giá;
- q) Bu c c p l i ch ng ch ào t o, b i d ng cho các h c viên tham gia l p h c;
- r) Bu c thu h i ch ng ch ào t o, b i d ng ho c xác nh n c p nh t ki n th c v th m nh giá ng th i bu c n p vào ngân sách nhà n c s t i n thu l i do hành vi vi ph m;
- s) Bu c thu h i ch ng ch ào t o, b i d ng ho c xác nh n c p nh t ki n th c v th m nh giá ng th i bu c hoàn tr chi phí ào t o, b i d ng ho c c p nh t ki n th c cho các h c viên tham gia h c;
- t) Bu c ính chính thông tin do th c hi n hành vi vi ph m.

8. Vi c thi hành các bi n pháp kh c ph c h u qu c th c hi n theo quy nh t i Lu t X lý vi ph m hành chính, Ngh nh quy nh chi ti t m t s i u và bi n pháp thi hành Lu t X lý vi ph m hành chính.

i v i bi n pháp kh c ph c h u qu t i kho n 2 i u 10, i m b kho n 4 i u 13, i m b kho n 5 i u 15 Ngh nh này, cá nhân, t ch c vi ph m có trách nhi m ph i h p v i các t ch c, cá nhân có liên quan (n u có) th c hi n bi n pháp kh c ph c h u qu c ghi trong Quy t nh theo quy nh c a pháp lu t và ph i ch u m i chi phí cho vi c th c hi n bi n pháp kh c ph c h u qu ó. Sau th i h n th c hi n công khai n i dung kh c ph c h u qu lên ph ng ti n thông tin i chúng theo quy nh, cá nhân, t ch c vi ph m hành chính ph i báo cáo k t qu th c hi n bi n pháp kh c ph c h u qu n ng i có th m quy n ra quy t nh x ph t trong 07 ngày làm vi c.

i u 4. Th i hi u x ph t vi ph m hành chính

1. Th i hi u x ph t vi ph m hành chính trong qu n lý giá c quy nh t i i u 6 Lu t X lý vi ph m hành chính.
2. Nguyên t c xác nh hành vi vi ph m hành chính ã k t thúc, hành vi vi ph m hành chính ang th c hi n tính th i hi u x ph t vi ph m hành chính trong qu n lý giá áp d ng theo quy nh c a Ngh nh quy nh chi ti t m t s i u và bi n pháp thi hành Lu t X lý vi ph m hành chính.

Điều 5. Nội dung thông tin vi phạm và hình thức xử lý

1. Trường hợp vi phạm hành chính mà gây hậu quả lớn hoặc gây ảnh hưởng xấu đến đời sống xã hội thì thẩm định viên có thẩm quyền căn cứ vào Quy định xử phạt vi phạm hành chính trên trang thông tin internet hoặc báo cáo quan quản lý cấp, cấp sự vụ hoặc Ủy ban nhân dân cấp tỉnh để xử lý vi phạm hành chính trong thời hạn 03 ngày làm việc, kể từ ngày ra Quyết định xử phạt.

2. Nội dung công bố công khai là bản sao Quyết định xử phạt vi phạm hành chính.

3. Người quản lý báo chí hoặc người chịu trách nhiệm quản lý nội dung của trang thông tin internet quy định tại khoản 1 Điều này có trách nhiệm:

a) Đăng tải bản sao Quyết định xử phạt vi phạm hành chính trong thời hạn 02 ngày làm việc kể từ ngày nhận được văn bản vi phạm công bố công khai và bản sao Quyết định xử phạt vi phạm hành chính;

b) Đăng tải công khai thông tin về việc xử phạt vi phạm hành chính ít nhất 01 lần, thời gian đăng tải ít nhất là 30 ngày;

c) Đăng tải thông tin chính thức (nếu có) trên trang thông tin internet hoặc số báo tử theo trong thời hạn 01 ngày làm việc kể từ khi tiếp nhận yêu cầu chính thức thông tin.

4. Thẩm định viên có thẩm quyền căn cứ vào Quy định xử phạt vi phạm hành chính có trách nhiệm:

a) Chịu trách nhiệm về nội dung thông tin công bố công khai;

b) Chính thức thông tin sai lệch trong vòng 01 ngày làm việc, kể từ khi tiếp nhận phát hiện hoặc nhận yêu cầu chính thức.

5. Chính thức thông tin:

a) Trong trường hợp trang thông tin internet hoặc báo chí không chính xác các thông tin quy định tại khoản 2 Điều này, thì phải chính thức ứng chuyên mục hoặc vị trí đăng thông tin trong thời hạn 01 ngày làm việc, kể từ khi tiếp nhận phát hiện hoặc nhận yêu cầu chính thức trên trang thông tin internet hoặc số báo tử theo và phải chịu chi phí cho việc chính thức;

b) Việc chính thức chỉ định 01 lần về quy định xử phạt vi phạm hành chính, thời gian ngắn nhất là 30 ngày.

6. Kinh phí thực hiện công bố công khai và chính thức thông tin (nếu có) chi trả bằng nguồn kinh phí hoạt động xuyên suốt của ngành có thẩm quyền đưa Quy định xử phạt vi phạm hành chính.

Chương II

HÀNH VI VI PHẠM HÀNH CHÍNH, HÌNH THỨC XỬ PHẠT, BIỆN PHÁP KHẮC PHỤC HẬU QUẢ TRONG LĨNH VỰC QUẢN LÝ, LỢU TI T GIÁ VÀ C S D LI U V GIÁ

Điều 6. Xử phạt về hành vi trong chấp hành các biện pháp bình định giá của cơ quan nhà nước có thẩm quyền

1. Phạt tiền từ 10.000.000 đồng đến 20.000.000 đồng về hành vi chấp hành không đúng mức trong những biện pháp bình định giá do cơ quan có thẩm quyền quy định.

2. Phạt tiền từ 20.000.000 đồng đến 30.000.000 đồng về hành vi không chấp hành mức trong những biện pháp bình định giá do cơ quan có thẩm quyền quy định.

3. Biện pháp khắc phục hậu quả:

a) Buộc chấp hành đúng biện pháp bình định giá do cơ quan có thẩm quyền quy định về hành vi vi phạm quy định tại khoản 1 điều này trong thời gian thực hiện biện pháp bình định giá do cơ quan nhà nước có thẩm quyền quy định;

b) Buộc chấp hành các biện pháp bình định giá về hành vi vi phạm quy định tại khoản 2 điều này trong thời gian thực hiện biện pháp bình định giá do cơ quan nhà nước có thẩm quyền quy định.

Điều 7. Xử phạt hành vi vi phạm quy định về quản lý, sử dụng Qu bình định giá

1. Về hành vi công khai không đầy đủ, công khai không đúng thời hạn, không công khai thông tin về Qu bình định giá theo quy định của pháp luật:

a) Phạt tiền từ 20.000.000 đồng đến 30.000.000 đồng về hành vi công khai không đầy đủ thông tin về Qu bình định giá theo quy định của pháp luật;

b) Ph t ti n t 30.000.000 ng n 50.000.000 ng i v i hành vi công khai thông tin v Qu bình n giá theo quy nh c a pháp lu t sau th i h n t 01 ngày làm vi c n 05 ngày làm vi c, k t ngày ph i công khai;

c) Ph t ti n t 50.000.000 ng n 70.000.000 ng i v i hành vi không công khai thông tin v Qu bình n giá theo quy nh c a pháp lu t sau 05 ngày làm vi c, k t ngày ph i công khai.

2. i v i hành vi không báo cáo và báo cáo không chính xác, không y , không úng th i h n v Qu bình n giá theo quy nh c a pháp lu t ho c theo yêu c u c a c quan nhà n c có th m quy n:

a) Ph t ti n t 20.000.000 ng n 40.000.000 ng i v i hành vi báo cáo không y Qu bình n giá theo quy nh c a pháp lu t ho c theo yêu c u c a c quan nhà n c có th m quy n;

b) Ph t ti n t 10.000.000 ng n 20.000.000 ng i v i hành vi báo cáo v Qu bình n giá theo quy nh c a pháp lu t ho c theo yêu c u c a c quan nhà n c có th m quy n trong th i gian 03 ngày làm vi c k t ngày ph i báo cáo;

c) Ph t ti n t 30.000.000 ng n 50.000.000 ng i v i hành vi báo cáo v Qu bình n giá trong th i gian t 04 ngày làm vi c n 05 ngày làm vi c k t ngày ph i báo cáo theo quy nh c a pháp lu t ho c yêu c u c a c quan nhà n c có th m quy n;

d) Ph t ti n t 50.000.000 ng n 70.000.000 ng i v i hành vi không báo cáo v Qu bình n giá theo quy nh c a pháp lu t ho c yêu c u c a c quan nhà n c có th m quy n sau 05 ngày làm vi c k t ngày ph i báo cáo ho c báo cáo không chính xác v Qu bình n giá.

3. Ph t ti n t 60.000.000 ng n 80.000.000 ng i v i hành vi trích l p không y Qu bình n giá theo quy nh c a pháp lu t.

4. Ph t ti n t 80.000.000 ng n 100.000.000 ng i v i hành vi không trích l p Qu bình n giá theo quy nh c a pháp lu t.

5. Ph t ti n t 120.000.000 ng n 150.000.000 ng i v i hành vi s đ ng Qu bình n giá không úng quy nh c a pháp lu t.

6. Biện pháp khắc phục hậu quả:

a) Buộc công khai ý thông tin về Qu bình n giá theo quy nh i v i hành vi vi ph m t i i m a, c kho n 1 i u này;

b) Buộc báo cáo ý v Qu bình n giá theo quy nh ho c theo yêu c u c a c quan nhà n c có th m quy n i v i các hành vi vi ph m t i i m a kho n 2 i u này;

c) Buộc báo cáo v Qu bình n giá theo quy nh ho c theo yêu c u c a c quan nhà n c có th m quy n i v i các hành vi vi ph m t i i m d kho n 2 i u này;

d) Buộc n p vào Qu bình n giá toàn b s t i n không trích l p ho c trích l p không ý Qu bình n giá (n u có) i v i các hành vi vi ph m t i i kho n 3 và kho n 4 i u này;

) Buộc n p vào Qu bình n giá toàn b s t i n ã s d ng không úng Qu bình n giá i v i các hành vi vi ph m t i i kho n 5 i u này;

e) Buộc n p vào ngân sách toàn b s l i b t h p pháp (n u có) i v i s t i n Qu bình n giá khi trích l p không ý , không trích l p ho c s d ng không úng m c ích theo quy nh c a pháp lu t v Qu bình n giá t i kho n 3, kho n 4 và kho n 5 i u này.

i u 8. X ph t hành vi vi ph m quy nh v báo cáo, cung c p thông tin, tài li u v giá theo quy nh ho c v n b n c a c quan nhà n c có th m quy n ph c v công tác qu n lý, i u t i t giá

1. Ph t t i n t 1.000.000 ng n 2.000.000 ng i v i m t trong các hành vi vi ph m các quy nh sau ây:

a) G i báo cáo ho c cung c p thông tin, tài li u sau th i h n theo quy nh ho c sau th i h n t i v n b n yêu c u c a c quan qu n lý nhà n c có th m quy n t 03 ngày làm vi c n 05 ngày làm vi c;

b) Báo cáo không ý , cung c p thông tin tài li u không ý theo quy nh ho c v n b n yêu c u c a c quan qu n lý nhà n c có th m quy n.

2. Ph t t i n t 2.000.000 ng n 5.000.000 ng i v i các hành vi vi ph m quy nh t i i m a kho n 1 i u này t 06 ngày làm vi c n 10 ngày làm vi c.

3. Ph t ti n t 5.000.000 ng n 10.000.000 ng i v i các hành vi vi ph m quy nh t i i m a kho n 1 i u này sau 10 ngày làm vi c.

4. Bi n pháp kh c ph c h u qu :

a) Bu c g i báo cáo, cung c p thông tin tài li u theo quy nh ho c v n b n c a c quan qu n lý nhà n c có th m quy n v i hành vi vi ph m t i kho n 3 i u này;

b) Bu c báo cáo, cung c p thông tin tài li u b sung i v i các hành vi quy nh t i i m b kho n 1 i u này.

i u 9. X ph t hành vi vi ph m quy nh v g i ph ng án giá hàng hóa, d ch v ho c báo cáo ánh giá chi ti t v các y u t hình thành giá hàng hóa, d ch v , cung c p s li u, tài li u có liên quan theo yêu c u c a c quan nhà n c có th m quy n

1. Ph t ti n t 1.000.000 ng n 5.000.000 ng i v i m t trong các hành vi vi ph m quy nh sau ây:

a) G i ph ng án giá hàng hóa, d ch v ho c báo cáo ánh giá chi ti t v các y u t hình thành giá hàng hóa, d ch v ho c cung c p s li u, tài li u có liên quan sau th i h n t 03 ngày làm vi c n 05 ngày làm vi c k t ngày ph i g i theo quy nh c a pháp lu t ho c theo yêu c u c a c quan nhà n c có th m quy n;

b) G i không y thành ph n h s ph ng án giá hàng hóa, d ch v theo quy nh c a pháp lu t.

2. Ph t ti n t 5.000.000 ng n 10.000.000 ng i v i hành vi vi ph m quy nh t i i m a kho n 1 i u này t 06 ngày làm vi c n 10 ngày làm vi c k t ngày ph i l p ph ng án giá theo quy nh c a pháp lu t.

3. Ph t ti n t 20.000.000 ng n 30.000.000 ng i v i hành vi g i ho c không g i ph ng án giá hàng hóa, d ch v ho c báo cáo ánh giá chi ti t v các y u t hình thành giá hàng hóa, d ch v ho c cung c p s li u, tài li u có liên quan sau 10 ngày làm vi c k t ngày ph i l p ph ng án giá theo quy nh c a pháp lu t.

4. Bi n pháp kh c ph c h u qu :

a) Bu c g i ph ng án giá hàng hóa, d ch v , báo cáo ánh giá chi ti t v các y u t hình thành giá hàng hóa, d ch v , cung c p s li u, tài li u có liên quan theo

yêu cầu các quan nhà nước có thẩm quyền i vi hành vi vi phạm t i kho n 3 i u này;

b) Bu c g i ho c báo cáo b sung, cung c p b sung s li u, tài li u có liên quan theo yêu cầu các quan nhà nước có thẩm quyền i vi hành vi vi phạm t i kho n 1, kho n 2 và kho n 3 i u này.

i u 10. X ph t hành vi vi phạm quy nh v nh giá và bán hàng hóa, d ch v không úng v i quy nh c a c quan nhà nước có thẩm quyền

1. Ph t ti n t 10.000.000 ng n 20.000.000 ng i v i m t trong các hành vi sau:

a) Hành vi bán không úng m c giá hàng hóa, d ch v do Nhà nước nh giá c th ;

b) Hành vi bán cao h n m c t i a c a khung giá do Nhà nước ban hành;

c) Hành vi bán th p h n m c t i thi u c a khung giá do Nhà nước ban hành;

d) Hành vi bán cao h n giá t i a do Nhà nước ban hành;

) Hành vi bán th p h n giá t i thi u do Nhà nước ban hành.

2. Bi n pháp kh c ph c h u qu : Bu c tr l i cho khách hàng toàn b t i n chênh l ch do bán cao h n m c giá quy nh do hành vi vi phạm gây ra t i i m a, i m b và i m d kho n 1 i u này.

T ch c, cá nhân kinh doanh hàng hóa, d ch v thông báo công khai n i dung bi n pháp kh c ph c h u qu nêu trên lên ph ng t i n thông tin i chúng trong th i h n 30 ngày, tr ng h p không xác nh c khách hàng ho c khách hàng t ch i nh n thì n p toàn b s t i n chênh l ch do bán cao h n m c giá quy nh vào ngân sách nhà nước.

i u 11. X ph t hành vi vi phạm quy nh v hi p th ng giá

Ph t ti n t 30.000.000 ng n 40.000.000 ng i v i hành vi không th c hi n úng biên b n ghi nh n k t qu hi p th ng ho c v n b n xác nh m c giá c a c quan hi p th ng giá.

i u 12. X ph t hành vi vi phạm quy nh v kê khai giá hàng hóa, d ch v

1. Ph t ti n t 3.000.000 ng n 5.000.000 ng i v i hành vi kê khai không các n i dung ho c không úng m u c a v n b n kê khai giá.

2. i v i hành vi kê khai không úng giá bán ho c không kê khai giá v i c quan nhà n c có th m quy n theo quy nh:

a) Ph t ti n t 10.000.000 ng n 15.000.000 ng i v i hành vi kê khai không úng giá bán ho c không kê khai giá t 01 n 10 hàng hóa, d ch v c th thu c di n kê khai giá;

b) Ph t ti n t 15.000.000 ng n 20.000.000 ng i v i hành vi kê khai không úng giá bán ho c không kê khai giá t 11 n 20 hàng hóa, d ch v c th thu c di n kê khai giá;

c) Ph t ti n t 20.000.000 ng n 25.000.000 ng i v i hành vi kê khai không úng giá bán ho c không kê khai giá t 21 hàng hóa, d ch v c th thu c di n kê khai giá tr lên.

3. Bì n pháp kh c ph c h u qu :

a) Bu c n p l i v n b n kê khai các n i dung ho c úng m u i v i hành vi vi ph m t i kho n 1 i u này;

b) Bu c th c hi n kê khai i v i các m c giá ã th c hi n v i hành vi vi ph m quy nh t i kho n 2 i u này.

i u 13. X ph t hành vi vi ph m quy nh v niêm y t giá hàng hóa, d ch v

1. Ph t ti n t 500.000 ng n 1.000.000 ng i v i m t trong các hành vi sau ây:

a) Không niêm y t giá hàng hóa, d ch v b ng m t trong các hình th c theo quy nh c a pháp lu t;

b) Niêm y t giá hàng hóa, d ch v không rõ ràng gây nh m l n cho khách hàng;

c) Niêm y t giá hàng hóa, d ch v không úng giá c th do c quan nhà n c có th m quy n ho c t ch c, cá nhân quy t nh.

2. Ph t ti n t 5.000.000 ng n 10.000.000 ng i v i hành vi bán cao h n giá niêm y t hàng hóa, d ch v do t ch c, cá nhân nh giá, kê khai giá không thu c kho n 3 i u này.

3. Ph t ti n t 20.000.000 ng n 30.000.000 ng i v i hành vi bán cao h n giá niêm y t i v i hàng hóa, d ch v thu c Danh m c bình n giá, hàng hóa, d ch v trong th i gian Nhà n c th c hi n bình n giá.

4. Biện pháp kh c ph c h u qu :

a) Bu c th c hi n niêm y t giá theo úng quy nh i v i hành vi vi ph m t i kho n 1 i u này;

b) Bu c tr l i cho khách hàng s t i n ã thu cao h n giá niêm y t i v i hành vi vi ph m quy nh t i kho n 2 và kho n 3 i u này.

T ch c, cá nhân kinh doanh hàng hóa, d ch v thông báo công khai n i dung bi n pháp kh c ph c h u qu nêu trên lên ph ng ti n thông tin i chúng trong th i h n 30 ngày, tr ng h p không xác nh c khách hàng ho c khách hàng t ch i nh n thì n p toàn b s t i n chênh l ch do bán cao h n m c giá niêm y t vào ngân sách nhà n c.

i u 14. X ph t hành vi vi ph m quy nh v ch p hành quy t nh ki m tra, thanh tra trong qu n lý giá

1. Ph t ti n t 2.000.000 ng n 5.000.000 ng i v i m t trong các hành vi sau ây:

a) Không nh n quy t nh thanh tra, ki m tra trong qu n lý giá khi c c quan có th m quy n giao, g i theo quy nh;

b) Không ch p hành quy t nh thanh tra, ki m tra trong qu n lý giá theo thông báo c a c quan nhà n c có th m quy n;

c) Không cung c p h s , tài li u theo yêu c u c a c quan ho c ng i có th m quy n trong th i gian ki m tra, thanh tra t i a i m ki m tra;

d) Cung c p không y , chính xác v thông tin, tài li u, theo yêu c u c a c quan ho c ng i có th m quy n trong th i gian ki m tra, thanh tra t i a i m ki m tra;

) Không ký biên b n ki m tra, thanh tra trong th i h n 05 ngày làm vi c, k t ngày l p ho c ngày công b công khai biên b n.

2. Ph t ti n t 5.000.000 ng n 10.000.000 ng i v i tr ng h p tái ph m các hành vi quy nh t i kho n 1 i u này.

3. Biện pháp kh c ph c h u qu : Bu c cung c p thông tin, tài li u liên quan v i hành vi quy nh t i i m c kho n 1 i u này; bu c cung c p y , chính xác v thông tin tài li u v i hành vi quy nh t i i m d kho n 1 i u này.

Điểm 15. Xếp hạng hành vi vi phạm khác trong quy định lý giá

1. Phạm vi từ 15.000.000 đồng đến 20.000.000 đồng là vi phạm hành vi loan tin, thông tin không chính xác, không đúng sự thật về tình hình kinh tế - xã hội gây nhiễu loạn thông tin thị trường, giá hàng hóa, dịch vụ.

2. Phạm vi từ 20.000.000 đồng đến 30.000.000 đồng là vi phạm trong các hành vi sau:

a) Hành vi gian lận về giá bằng cách cố ý thay đổi các nội dung đã cam kết trong các giao dịch mà không thông báo trước với khách hàng về thời gian, địa điểm, nội dung mua, bán, phôi nhấc vận chuyển, thanh toán, chiết khấu, số lượng, tính năng, công dụng, hàng hóa, dịch vụ để thiêu giảm giá giao hàng, cung cấp dịch vụ;

b) Hành vi cản trở bằng cách tác động trực tiếp hoặc gián tiếp thông qua hành động hoặc lời nói nhằm quá trình của quan hệ mua bán để thao túng thị trường, lợi dụng giá, thông tin giá để tạo ra khó khăn trong việc chấp hành pháp luật.

3. Phạm vi từ 30.000.000 đồng đến 50.000.000 đồng là vi phạm hành vi cấu kết, thỏa thuận làm sai lệch mức giá hàng hóa, dịch vụ nhằm vụ lợi, trục lợi; thông tin về giá nhằm trục lợi.

4. Phạm vi từ 50.000.000 đồng đến 80.000.000 đồng là vi phạm hành vi lợi dụng tình trạng khan hiếm sản phẩm, thiếu hụt, thiên tai, dịch bệnh để tăng giá bán hàng hóa, dịch vụ không phù hợp với biến động của giá thành toàn bộ sản phẩm bình thường nhằm trục lợi.

Đối với các hành vi lợi dụng vị trí thế lực thị trường, hành vi lợi dụng vị trí độc quyền theo quy định của pháp luật về xếp hạng hành vi vi phạm hành chính trong lĩnh vực cạnh tranh.

5. Biện pháp khắc phục hậu quả:

a) Buộc chính thức thông tin do thực hiện hành vi vi phạm quy định tại khoản 1 điểm này;

b) Buộc trả lời cho khách hàng sản phẩm đã thu lợi từ hành vi vi phạm hành chính quy định tại điểm a khoản 2, khoản 3, khoản 4 điểm này. Tổ chức, cá nhân kinh

doanh hàng hóa, dịch vụ thông báo công khai nội dung bị n pháp kh c ph c h u qu nêu trên lên ph ng t n thông tin i chúng trong th i h n 30 ngày, tr ng h p không xác nh c khách hàng ho c khách hàng t ch i nh n thì n p toàn b s t n chênh l ch do gian l n vào ngân sách nhà n c.

Đ i u 16. X ph t hành vi vi ph m v vi c xây d ng, khai thác, s d ng c s d li u v giá i v i t ch c, cá nhân kinh doanh hàng hóa, dịch vụ

1. Ph t ti n t 1.000.000 ng n 2.000.000 ng i v i m t trong các hành vi sau:

- a) Không cung c p thông tin ho c c p nh t thông tin v giá;
- b) Cung c p thông tin ho c c p nh t thông tin v giá không úng theo quy nh;
- c) Cung c p thông tin ho c c p nh t thông tin sai l ch vào c s d li u v giá.

2. Ph t ti n t 2.000.000 ng n 5.000.000 ng i v i hành vi s d ng d li u v giá trong c s d li u v giá không úng v i m c ích ã c c quan có th m quy n qu n lý c s d li u ó cho phép.

3. Bị n pháp kh c ph c h u qu :

a) Bu c cung c p thông tin ho c c p nh t thông tin v giá i v i các hành vi quy nh t i i m a kho n 1 i u này;

b) Bu c cung c p thông tin ho c c p nh t thông tin úng theo quy nh i v i các hành vi quy nh t i i m b và i m c kho n 1 i u này.

Ch ng III

HÀNH VI VI PH M HÀNH CHÍNH, HÌNH TH C X PH T, BỊ N PHÁP KH C PH C H U QU TRONG L NH V C TH M NH GIÁ

Đ i u 17. X ph t hành vi vi ph m quy nh v công khai thông tin

1. Ph t ti n t 3.000.000 ng n 5.000.000 ng i v i hành vi công khai không y các thông tin v th m nh giá theo quy nh.

2. Ph t ti n t 5.000.000 ng n 8.000.000 ng i v i hành vi không th c hi n công khai thông tin v th m nh giá theo quy nh.

b) Công trình không yêu cầu thanh toán nh giá vào Cơ sở dữ liệu quốc gia về giá theo quy định của pháp luật thanh toán nh giá.

2. Phạm vi từ 15.000.000 đồng đến 20.000.000 đồng i v i hành vi không thực hiện công trình thanh toán nh giá vào Cơ sở dữ liệu quốc gia về giá theo quy định của pháp luật thanh toán nh giá.

3. Phạm vi từ 20.000.000 đồng đến 30.000.000 đồng i v i m t trong các hành vi sau:

a) Lập công trình thanh toán nh giá, báo cáo thanh toán nh giá không có các nội dung cần theo quy định tại Chương mục thanh toán nh giá Việt Nam;

b) Phát hành công trình thanh toán nh giá, báo cáo thanh toán nh giá không ứng thanh toán quy định của chi nhánh doanh nghiệp thanh toán nh giá theo quy định của pháp luật về thanh toán nh giá.

4. Phạm vi từ 30.000.000 đồng đến 40.000.000 đồng i v i m t trong các hành vi sau:

a) Lập công trình thanh toán nh giá, báo cáo thanh toán nh giá vi phạm cách cá nhân;

b) Phát hành công trình thanh toán nh giá không kèm theo báo cáo thanh toán nh giá hoặc sai lệch.

5. Phạm vi từ 40.000.000 đồng đến 50.000.000 đồng i v i m t trong các hành vi sau:

a) Ký công trình thanh toán nh giá, báo cáo thanh toán nh giá không ứng với lĩnh vực chuyên môn, thông báo các quan nhà nước lĩnh vực có phép hành nghề; ký công trình thanh toán nh giá, báo cáo thanh toán nh giá khi không đáp ứng các điều kiện ký hành nghề thanh toán nh giá theo quy định;

b) Phát hành công trình thanh toán nh giá, báo cáo thanh toán nh giá trong trường hợp doanh nghiệp thanh toán nh giá có người đi làm theo pháp luật của doanh nghiệp hoặc chi nhánh doanh nghiệp thanh toán nh giá có người đứng đầu chi nhánh không còn là thành viên về giá tại doanh nghiệp hoặc không còn đáp ứng các điều kiện về hành nghề thanh toán nh giá.

6. Ph t ti n t 50.000.000 ng n 60.000.000 ng i v i m t trong các hành vi sau:

a) L p ho c phát hành kh ng ch ng th th m nh giá, báo cáo th m nh giá, các tài li u liên quan n ho t ng th m nh giá theo quy nh c a Chu n m c th m nh giá Vi t Nam;

b) Phát hành ch ng th th m nh giá, báo cáo th m nh giá trong tr ng h p doanh nghi p th m nh giá ang b ình ch kinh doanh d ch v th m nh giá.

7. Hình th c x ph t b sung:

a) T c quy n s d ng có th i h n t 01 tháng n 02 tháng Th th m nh viên v giá k t ngày quy t nh x ph t có hi u l c i v i hành vi vi ph m quy nh i m a kho n 5 i u này;

b) ình ch có th i h n t 01 tháng n 02 tháng ho t ng kinh doanh d ch v th m nh giá k t ngày quy t nh x ph t có hi u l c i v i hành vi vi ph m quy nh t i i m b kho n 5 i u này;

c) T c quy n s d ng có th i h n t 02 tháng n 03 tháng Th th m nh viên v giá k t ngày quy t nh x ph t có hi u l c i v i hành vi vi ph m quy nh i m a kho n 6 i u này;

d) ình ch có th i h n t 04 tháng n 06 tháng ho t ng kinh doanh d ch v th m nh giá k t ngày quy t nh x ph t có hi u l c i v i hành vi vi ph m quy nh t i kho n 6 i u này.

8. Bi n pháp kh c ph c h u qu : Bu c c p nh t ch ng th th m nh giá vào C s d li u qu c gia v giá theo quy nh c a pháp lu t th m nh giá i v i hành vi vi ph m quy nh t i kho n 2 i u này.

i u 21. X ph t hành vi vi ph m quy nh v l u tr , b o qu n và khai thác h s th m nh giá

1. Ph t ti n t 10.000.000 ng n 20.000.000 ng i v i m t trong các hành vi sau:

a) L u tr h s th m nh giá không y theo quy nh c a pháp lu t;

b) Không tuân th các quy nh c a pháp lu t v b o qu n, khai thác h s th m nh giá.

2. Ph t ti n t 20.000.000 ng n 30.000.000 ng i v i hành vi s a ch a, thay i n i dung h s th m nh giá ã c l u tr .

3. Ph t ti n t 20.000.000 ng n 30.000.000 ng i v i hành vi không có h s th m nh giá do không l u tr theo quy nh c a pháp lu t.

4. Bi n pháp kh c ph c h u qu : Bu c l u tr , b o qu n và khai thác h s th m nh giá theo quy nh c a pháp lu t v th m nh giá i v i hành vi vi ph m quy nh t i kho n 1 và kho n 2 i u này.

i u 22. X ph t hành vi vi ph m quy nh v hành ngh th m nh giá

1. Ph t ti n t 10.000.000 ng n 15.000.000 ng i v i hành vi không gi i trình báo cáo th m nh giá do th m nh viên v giá th c hi n v i c quan nhà n c có th m quy n khi có yêu c u theo quy nh c a pháp lu t.

2. Ph t ti n t 30.000.000 ng n 40.000.000 ng i v i m t trong các hành vi sau:

a) Không th c hi n úng h ng d n v thu th p thông tin v tài s n th m nh giá, thông tin ph c v cho quá trình th m nh giá theo quy nh t i Chu n m c th m nh giá Vi t Nam;

b) Không th c hi n úng cách ti p c n và ph ng pháp th m nh giá theo quy nh t i Chu n m c th m nh giá Vi t Nam;

c) Không áp d ng các ph ng pháp th m nh giá theo quy nh t i Chu n m c th m nh giá Vi t Nam.

3. Ph t ti n t 80.000.000 ng n 100.000.000 ng i v i hành vi gi m o, cho thuê, cho m n, s d ng th th m nh viên v giá trái v i quy nh c a Lu t Giá và pháp lu t có liên quan mà ch a n m c truy c u trách nhi m hình s theo quy nh c a B lu t Hình s .

4. Hình th c x ph t b sung:

a) T c quy n s d ng có th i h n t 02 tháng n 03 tháng Th th m nh viên v giá k t ngày quy t nh x ph t có hi u l c i v i hành vi vi ph m quy nh t i kho n 2 i u này;

b) T c quy n s d ng có th i h n t 06 tháng n 09 tháng Th th m nh viên v giá k t ngày quy t nh x ph t có hi u l c i v i hành vi vi ph m quy nh t i kho n 3 i u này tr tr ng h p gi m o th th m nh viên v giá.

5. Bị n pháp kh c ph c h u qu : Bu c gi i trình báo cáo th m nh giá do th m nh viên v giá th c hi n v i c quan nhà n c có th m quy n i v i hành vi vi ph m quy nh t i kho n l i u này.

i u 23. X ph t hành vi vi ph m các quy nh khác v th m nh giá

1. Ph t ti n t 5.000.000 ng n 8.000.000 ng i v i hành vi th c hi n đ ch v th m nh giá mà không có h p ng th m nh giá.

2. Ph t ti n t 8.000.000 ng n 10.000.000 ng i v i m t trong các hành vi sau:

a) Không làm th t c c p l i gi y ch ng nh n i u ki n kinh doanh đ ch v th m nh giá sau th i h n theo quy nh k t ngày thay i thông tin trên gi y ch ng nh n i u ki n kinh doanh đ ch v th m nh giá;

b) Ký k t h p ng đ ch v th m nh giá khi không c phép theo quy nh c a pháp lu t v th m nh giá.

3. Ph t ti n t 10.000.000 ng n 20.000.000 ng i v i m t trong các hành vi sau:

a) Thông tin không chính xác, không trung th c v trình , kinh nghi m và kh n ng cung c p đ ch v c a th m nh viên v giá, doanh nghi p th m nh giá;

b) Kê khai không chính xác, không trung th c ng ký c p, c p l i gi y ch ng nh n i u ki n kinh doanh đ ch v th m nh giá ho c h s ng ký hành ngh c a th m nh viên;

c) Xây đ ng quy nh nh ng không th c hi n ki m soát ch t l ng báo cáo th m nh giá phát hành và cung c p ch ng th th m nh giá cho khách hàng th m nh giá.

4. Ph t ti n t 20.000.000 ng n 30.000.000 ng i v i m t trong các hành vi sau:

a) Không xây đ ng quy nh ki m soát ch t l ng và không th c hi n ki m soát ch t l ng báo cáo th m nh giá phát hành và cung c p ch ng th th m nh giá cho khách hàng th m nh giá;

b) Cung c p đ ch v th m nh giá ho c th c hi n th m nh giá cho ng i có liên quan v i doanh nghi p th m nh giá theo quy nh c a pháp lu t v doanh nghi p;

b) Mức phạt và cách tính chi phí chào thầu, bồi thường hoặc xác nhận chấp nhận kết quả đấu thầu khi không thực hiện đấu thầu, bồi thường, chấp nhận kết quả theo quy định của Bộ Tài chính.

5. Hình thức xử phạt bổ sung:

a) Hình thức phạt ngừng chấp thầu, bồi thường, chấp nhận kết quả trong thời gian từ 01 tháng đến 02 tháng kể từ ngày quy định có hiệu lực của hành vi vi phạm quy định tại khoản 3 điều này;

b) Hình thức phạt ngừng chấp thầu, bồi thường, chấp nhận kết quả trong thời gian từ 02 tháng đến 03 tháng kể từ ngày quy định có hiệu lực của hành vi vi phạm quy định tại khoản 4 điều này.

6. Biện pháp khắc phục hậu quả:

a) Bổ sung báo cáo theo quy định về chi phí báo cáo ngừng chấp thầu, bồi thường, chấp nhận kết quả đấu thầu khi không thực hiện đấu thầu, bồi thường, chấp nhận kết quả hành vi vi phạm quy định tại khoản 1 điều này;

b) Bổ sung lập kế hoạch chào thầu, bồi thường cho các thành viên tham gia lập kế hoạch của hành vi vi phạm quy định tại khoản 2 điều này;

c) Bổ sung kế hoạch chào thầu, bồi thường hoặc xác nhận chấp nhận kết quả đấu thầu khi không thực hiện đấu thầu, bồi thường, chấp nhận kết quả đấu thầu vào ngân sách nhà nước từ thu lợi do hành vi vi phạm quy định tại khoản 3 điều này;

d) Bổ sung kế hoạch chào thầu, bồi thường hoặc xác nhận chấp nhận kết quả đấu thầu khi không thực hiện đấu thầu, bồi thường, chấp nhận kết quả đấu thầu hoàn trả chi phí chào thầu, bồi thường hoặc chấp nhận kết quả đấu thầu cho các thành viên tham gia hành vi vi phạm quy định tại khoản 4 điều này.

Chương IV **THẨM QUYỀN LẬP BIÊN BẢN VÀ XỬ PHẠT** **VI PHẠM HÀNH CHÍNH**

Điều 26. Thẩm quyền lập biên bản vi phạm hành chính

1. Ng i có th m quy n l p biên b n quy nh t i i u này có quy n l p biên b n hành chính v nh ng vi ph m hành chính thu c ph m vi thi hành công v , nhi m v c giao theo m u quy nh và ch u trách nhi m v vi c l p biên b n.

2. Nh ng ng i sau ây có th m quy n l p biên b n vi ph m hành chính:

a) Ng i có th m quy n x ph t vi ph m hành chính quy nh t i Ngh nh này;

b) Công ch c, viên ch c và ng i thu c l c l ng Công an nhân dân ang thi hành công v , nhi m v c giao.

i u 27. Th m quy n x ph t vi ph m hành chính c a Thanh tra

1. Chánh Thanh tra b , c quan ngang b ; C c tr ng C c qu n lý giá, có quy n:

a) Ph t ti n n 150.000.000 ng i v i các hành vi vi ph m theo quy nh c a Ngh nh này;

b) Áp d ng hình th c x ph t b sung quy nh t i i m b kho n 1 i u 3 và bi n pháp kh c ph c h u qu quy nh t i kho n 7 i u 3 Ngh nh này.

2. Chánh Thanh tra s , Tr ng oàn thanh tra chuyên ngành c a c quan c giao ch c n ng thanh tra chuyên ngành giá có th m quy n:

a) Ph t ti n n 50.000.000 ng i v i các hành vi vi ph m theo quy nh c a Ngh nh này;

b) Áp d ng hình th c x ph t b sung quy nh t i i m b kho n 1 i u 3 và bi n pháp kh c ph c h u qu quy nh t i kho n 7 i u 3 Ngh nh này.

i u 28. Th m quy n x ph t vi ph m hành chính c a Ch t ch y ban nhân dân

Ch t ch y ban nhân dân các c p có th m quy n x ph t vi ph m hành chính trong l nh v c qu n lý giá a ph ng.

1. Ch t ch y ban nhân dân c p t nh có quy n:

a) Ph t ti n n 150.000.000 ng i v i các hành vi vi ph m trong qu n lý giá;

b) Áp d ng hình th c x ph t b sung quy nh t i i m b kho n 1 i u 3 và bi n pháp kh c ph c h u qu quy nh t i kho n 7 i u 3 Ngh nh này.

2. Chi tiết chi y ban nhân dân cấp huyện có quy n:

a) Ph t t i n t i a không quá 75.000.000 ng;

b) Áp d ng hình th c x ph t b sung quy nh t i i m b kho n 1 i u 3 và bi n pháp kh c ph c h u qu quy nh t i kho n 7 i u 3 Ngh nh này.

3. Chi tiết chi y ban nhân dân cấp xã có quy n: Ph t t i n t i a không quá 5.000.000 ng.

i u 29. Th m quy n x ph t vi ph m hành chính c a Qu n lý th tr ng

Ng i có th m quy n c a c quan qu n lý th tr ng quy nh t i i u 45 Lu t X lý vi ph m hành chính có th m quy n x ph t hành chính quy nh t i i u 6, kho n 1 i u 7, i u 8, i u 10, i u 11, i u 13, i u 15 Ngh nh này c th nh sau:

1. T ng c c tr ng T ng c c Qu n lý th tr ng có quy n:

a) Ph t t i n n 150.000.000 ng;

b) Có quy n áp d ng các bi n pháp kh c ph c h u qu quy nh t i i m a, b, c, d, , e, t kho n 7 i u 3 Ngh nh này.

2. C c tr ng C c Qu n lý th tr ng c p t nh, C c tr ng C c Nghi p v qu n lý th tr ng thu c T ng c c Qu n lý th tr ng có quy n:

a) Ph t t i n n 50.000.000 ng;

b) Có quy n áp d ng các bi n pháp kh c ph c h u qu quy nh t i i m a, b, c, d, , e, t kho n 7 i u 3 Ngh nh này.

3. i tr ng i Qu n lý th tr ng, Tr ng phòng Nghi p v thu c C c Nghi p v qu n lý th tr ng có quy n:

a) Ph t t i n n 25.000.000 ng;

b) Có quy n áp d ng các bi n pháp kh c ph c h u qu quy nh t i i m a, b, c, d, , e, t kho n 7 i u 3 Ngh nh này.

i u 30. Th m quy n x ph t vi ph m hành chính c a Công an nhân dân

1. C c tr ng C c An ninh chính tr n i b , C c tr ng C c An ninh kinh t , C c tr ng C c C nh sát qu n lý hành chính v tr t t xã h i, C c tr ng C c

C nh sát i u tra t i ph m v tr t t xã h i, C c tr ng C c C nh sát i u tra t i ph m v tham nh ng, kinh t , buôn l u, C c tr ng C c C nh sát i u tra t i ph m v ma túy, C c tr ng C c C nh sát giao thông, C c tr ng C c C nh sát phòng cháy, ch a cháy và c u n n, c u h , C c tr ng C c C nh sát phòng, ch ng t i ph m v môi tr ng, C c tr ng C c An ninh m ng và phòng, ch ng t i ph m s d ng công ngh cao, C c tr ng C c An ninh n i a, C c tr ng C c C nh sát qu n lý t m gi , t m giam và thi hành án hình s t i c ng ng, T l nh C nh sát c ng có quy n:

a) Ph t ti n n 150.000.000 ng;

b) Áp d ng hình th c x ph t b sung quy nh t i i m b kho n 1 i u 3 và bi n pháp kh c ph c h u qu quy nh t i kho n 7 i u 3 Ngh nh này.

2. Giám c Công an c p t nh có quy n:

a) Ph t ti n n 75.000.000 ng;

b) Áp d ng hình th c x ph t b sung quy nh t i i m b kho n 1 i u 3 và bi n pháp kh c ph c h u qu quy nh t i kho n 7 i u 3 Ngh nh này.

3. Tr ng Công an c p huy n; Tr ng phòng nghi p v thu c C c An ninh chính tr n i b ; Tr ng phòng nghi p v thu c C c C nh sát qu n lý hành chính v tr t t xã h i; Tr ng phòng nghi p v thu c C c C nh sát giao thông; Tr ng phòng nghi p v thu c C c C nh sát phòng cháy, ch a cháy và c u n n, c u h ; Tr ng phòng nghi p v thu c C c An ninh m ng và phòng, ch ng t i ph m s d ng công ngh cao; Tr ng phòng nghi p v thu c C c Qu n lý xu t nh p c nh; Tr ng phòng Công an c p t nh g m: Tr ng phòng An ninh chính tr n i b , Tr ng phòng C nh sát qu n lý hành chính v tr t t xã h i, Tr ng phòng C nh sát i u tra t i ph m v tr t t xã h i, Tr ng phòng C nh sát i u tra t i ph m v tham nh ng, kinh t , buôn l u, Tr ng phòng C nh sát i u tra t i ph m v ma túy, Tr ng phòng C nh sát thi hành án hình s và h tr t pháp, Tr ng phòng C nh sát phòng, ch ng t i ph m v môi tr ng, Tr ng phòng An ninh m ng và phòng, ch ng t i ph m s d ng công ngh cao, Tr ng phòng Qu n lý xu t nh p c nh, Tr ng phòng An ninh kinh t , Tr ng phòng An ninh i ngo i, Trung oàn tr ng Trung oàn C nh sát c ng, Th y oàn tr ng có quy n:

a) Ph t ti n n 25.000.000 ng;

b) Áp d ng hình th c x ph t b sung quy nh t i i m b kho n 1 i u 3 và bi n pháp kh c ph c h u qu quy nh t i kho n 7 i u 3 Ngh nh này.

4. Tr ng Công an c p xã, Tr ng n Công an, Tr ng tr m Công an c a kh u, khu ch xu t, Tr ng Công an c a kh u C ng hàng không qu c t , Ti u oàn tr ng Ti u oàn C nh sát c ng, Th y i tr ng có quy n:

a) Ph t ti n n 2.500.000 ng;

b) Áp d ng bi n pháp kh c ph c h u qu quy nh t i kho n 7 i u 3 Ngh nh này.

Ch ng V **I U KHO N THI HÀNH**

i u 31. Hi u l c thi hành

Ngh nh này có hi u l c thi hành t ngày 12 tháng 7 n m 2024 và thay th các quy nh v x lý vi ph m hành chính trong l nh v c giá quy nh t i Ch ng II Ngh nh s 109/2013/N -CP ngày 24 tháng 9 n m 2013 c a Chính ph v x ph t vi ph m hành chính trong l nh v c giá, phí, l phí và hóa n; i u 1 Ngh nh s 49/2016/N -CP ngày 27 tháng 5 n m 2016 c a Chính ph s a i, b sung m t s i u c a Ngh nh s 109/2013/N -CP ngày 24 tháng 9 n m 2013 c a Chính ph quy nh x ph t vi ph m hành chính trong l nh v c qu n lý giá, phí, l phí, hóa n.

i u 32. i u kho n chuy n ti p

i v i hành vi vi ph m x y ra và k t thúc tr c th i i m Ngh nh này có hi u l c mà b phát hi n ho c ang xem xét ra quy t nh x ph t khi Ngh nh này ã có hi u l c thì ti p t c th c hi n theo các quy nh t i Ngh nh s 109/2013/N -CP ngày 24 tháng 9 n m 2013 c a Chính ph v x ph t vi ph m hành chính trong l nh v c giá, phí, l phí và hóa n; Ngh nh s 49/2016/N -CP ngày 27 tháng 5 n m 2016 c a Chính ph s a i, b sung m t s i u c a Ngh nh s 109/2013/N -CP ngày 24 tháng 9 n m 2013 c a Chính ph quy nh x ph t

vi phạm hành chính trong lĩnh vực quản lý giá, phí, lệ phí, hóa đơn và các chứng từ
hợp lệ. Nghị định này quy định trách nhiệm pháp lý như hình thức không quy định
trách nhiệm pháp lý.

ĐIỀU 33. TỔNG QUÁT

Các Bộ trưởng, Thủ trưởng cơ quan ngang bộ, Thủ trưởng cơ quan thuộc
Chính phủ, Chủ tịch Ủy ban nhân dân tỉnh, thành phố trực thuộc Trung ương và
các tổ chức, cá nhân liên quan chịu trách nhiệm thi hành Nghị định này./.

TM. CHÍNH PHỦ
KT. THỨ TƯỚNG
PHÓ THỨ TƯỚNG

Lê Minh Khái

TH T NG CHÍNH PH**TH T NG CHÍNH PH****C NG HÒA XÃ H I CH NGH A VI T NAM**
cl p - T do - H nh phúc

S : 10/2024/Q -TTg

Hà Nội, ngày 15 tháng 7 năm 2024

QUY T NH**V tín d ng th c hi n c p n c s ch và v sinh môi tr ng nông thôn**

Căn cứ Luật Tổ chức Chính phủ ngày 19 tháng 6 năm 2015; Luật sửa đổi, bổ sung một số điều của Luật Tổ chức Chính phủ và Luật Tổ chức chính quyền địa phương ngày 22 tháng 11 năm 2019;

Căn cứ Nghị định số 78/2002/NĐ-CP ngày 04 tháng 10 năm 2002 của Chính phủ về tín dụng đối với người nghèo và các đối tượng chính sách khác;

Theo đề nghị của Bộ trưởng Bộ Nông nghiệp và Phát triển nông thôn;

Thủ tướng Chính phủ ban hành Quyết định về tín dụng cấp nước sạch và vệ sinh môi trường nông thôn.

i u 1. Ph m vi i u ch nh

Quy t nh này quy nh v chính sách tín d ng c p n c s ch và v sinh môi tr ng nông thôn th c hi n Chi n l c qu c gia v c p n c s ch và v sinh nông thôn n n m 2030, t m nhìn n n m 2045 theo Quy t nh s 1978/Q -TTg ngày 24 tháng 11 n m 2021 c a Th t ng Chính ph cho vay u t xây d ng m i, nâng c p, c i t o, s a ch a 02 lo i công trình, bao g m:

- Công trình c p n c quy mô h gia ình.
- Công trình v sinh môi tr ng h gia ình.

i u 2. i t ng áp d ng

- Ngân hàng Chính sách xã h i.
- H gia ình quy nh t i kho n l i u 4 Quy t nh này.
- Các c quan, t ch c, cá nhâ n khác có liên quan.

i u 3. Gi i thích t ng

Trong Quy t nh này, các t ng đ i ây c hi u nh sau:

1. Vùng nông thôn là khu vực địa giới hành chính không bao gồm thành phố, thị xã, thị trấn và thành phố theo quy định tại Nghị quyết của Chính phủ về chính sách khuyến khích doanh nghiệp đầu tư vào nông nghiệp, nông thôn.

2. Công trình công nghiệp quy mô hộ gia đình là công trình, thiết bị, dụng cụ khai thác, thu, trữ và xử lý nước sạch hộ gia đình.

3. Công trình vệ sinh môi trường hộ gia đình là công trình vệ sinh hộ gia đình, công trình thu gom, xử lý chất thải sinh hoạt, chăn nuôi, sản xuất, kinh doanh của hộ gia đình.

Điều 4. Tín dụng và ưu đãi vay vốn

1. Tín dụng vay vốn: Hộ gia đình cư trú tại vùng nông thôn nhận ký kết hợp đồng mua bán (sau đây gọi là khách hàng).

2. Ưu đãi vay vốn: Khách hàng cư trú tại thành phố, thị xã, thị trấn có công trình công nghiệp, công trình vệ sinh hộ gia đình hoặc đã có nhà ở hiện hành để xây dựng mới, nâng cấp, cải tạo, sửa chữa.

Điều 5. Phí ngân hàng cho vay

Ngân hàng Chính sách xã hội ưu tiên cho vay theo phôi ngân hàng cho các tổ chức chính trị - xã hội.

Điều 6. Mức vốn cho vay

1. Mức cho vay tối đa là 25 triệu đồng/01 loại công trình/khách hàng.

2. Khách hàng vay vốn để mua, nâng cấp, cải tạo, sửa chữa 02 loại công trình nước và vệ sinh môi trường hộ gia đình như tầng hầm, bể nước công trình không vượt quá mức cho vay tối đa của mỗi loại công trình.

Điều 7. Ngân sách cho vay, trả nợ

Ngân sách cho vay và trả nợ là ngân sách Việt Nam.

Điều 8. Thời hạn cho vay

Thời hạn cho vay do Ngân hàng Chính sách xã hội thỏa thuận với khách hàng nhưng tối đa là 05 năm (60 tháng).

Điều 9. Lãi suất cho vay

1. Lãi suất cho vay 9,0%/năm.

2. Lãi suất không quá hơn 130% lãi suất cho vay.

Điều 10. Bộ m tài n vay

Khách hàng vay v n theo quy nh t i Quy t nh này không ph i th c hi n b o m tài n vay.

Điều 11. Nguồn v n cho vay

1. Nguồn v n do Ngân hàng Chính sách xã h i huy ng c ngân sách Nhà n c c p bù chênh l ch lãi su t và phí qu n lý theo quy nh.

2. Nguồn v n ngân sách a ph ng h ng n m y thác qua Ngân hàng Chính sách xã h i cho vay.

3. Các nguồn v n h p pháp khác.

Điều 12. Phân lo i n và x lý n b r i ro

Th c hi n theo quy nh v phân lo i n và x lý n b r i ro t i Ngân hàng Chính sách xã h i.

Điều 13. H s vay v n, trình t và th t c cho vay, k h n tr n , m c tr n , gia h n n , chuy n n quá h n

1. Ngân hàng Chính sách xã h i h ng d n v h s vay v n, trình t và th t c cho vay, k h n tr n , m c tr n m b o n gi n, rõ ràng, d th c hi n.

2. Vi c gia h n n , chuy n n quá h n th c hi n theo quy nh c a Ngân hàng Chính sách xã h i.

Điều 14. T ch c th c hi n

1. Khách hàng vay v n có trách nhi m s d ng v n vay úng m c ích và tr n vay y , úng h n cho Ngân hàng Chính sách xã h i.

2. B Nông nghi p và Phát tri n nông thôn ch trì, ph i h p v i Ngân hàng Chính sách xã h i, c quan liên quan trong vi c t ch c, th c hi n và báo cáo Th t ng Chính ph v k t qu th c hi n Quy t nh này; xu t x lý các v n phát sinh, v ng m c trong quá trình th c hi n và s a i, b sung Quy t nh này (n u c n thi t).

3. y ban nhân dân t nh, thành ph tr c thu c Trung ng

a) H ng n m, xem xét b trí v n ngân sách a ph ng y thác qua Ngân hàng Chính sách xã h i cho vay theo quy nh c a pháp lu t;

b) Ch o các s , ban, ngành, các n v liên quan trình c p có th m quy n phê duy t c p ngân sách a ph ng h ng n m y thác qua Ngân hàng Chính sách xã h i cho vay;

c) Cho ý ban nhân dân cấp xã thực hiện việc xác nhận và in ấn thẻ hộ chính sách quy định tại Điều 4 Quy định này;

d) Phối hợp với Mặt trận Tổ quốc Việt Nam, các tổ chức chính trị - xã hội và Ngân hàng Chính sách xã hội tuyên truyền chính sách; tổ chức, giám sát triển khai thực hiện Quy định này.

4. Ngân hàng Chính sách xã hội

a) Hướng dẫn các nội dung quy định tại Điều 13 Quy định này;

b) Quản lý, huy động và sử dụng nguồn vốn vay; giám sát quá trình vay vốn, sử dụng vốn, trả nợ của khách hàng mượn vốn vay sử dụng đúng mục đích và hiệu quả theo quy định tại Quy định này;

c) Phối hợp với các bộ, ngành, báo cáo cấp có thẩm quyền kịp thời xử lý những khó khăn, vướng mắc trong quá trình thực hiện cho vay theo Quy định này;

d) Phối hợp với Mặt trận Tổ quốc Việt Nam, các tổ chức chính trị - xã hội thực hiện tuyên truyền chính sách, tổ chức, triển khai theo quy định tại Quy định này.

5. Các bộ, cơ quan ngang bộ, cơ quan thuộc Chính phủ theo quy định, chức năng, nhiệm vụ, quyền hạn có trách nhiệm phối hợp với Bộ Nông nghiệp và Phát triển nông thôn, Ngân hàng Chính sách xã hội trong quá trình tổ chức thực hiện Quy định này.

ĐIỀU 15. XỬ LÝ VI PHẠM

Cơ quan, tổ chức, cá nhân vi phạm chính sách quy định tại Quy định này trừ trường hợp pháp luật thì tùy theo tính chất, mức độ vi phạm mà phân biệt thành, xử lý kỷ luật, xử phạt vi phạm hành chính hoặc truy cứu trách nhiệm hình sự theo quy định của pháp luật.

ĐIỀU 16. ĐIỀU KIỆN CHUYỂN TIẾP

1. Khách hàng đã ký hợp đồng tín dụng trước ngày Quy định này có hiệu lực thì các bên tiếp tục thực hiện theo các nội dung quy định trong hợp đồng tín dụng đã ký. Trường hợp khách hàng thu nhập tăng, giảm, có nhu cầu tiếp tục vay vốn với mức vốn cho vay theo quy định tại Điều 6 Quy định này.

2. Trường hợp khách hàng đã ký hợp đồng tín dụng, thì thời điểm Quy định này có hiệu lực không còn thuộc vùng nông thôn theo quy định tại Quy định này thì tiếp tục thực hiện theo các cam kết, quyền hạn, trách nhiệm ghi trong hợp đồng tín dụng đã ký với Ngân hàng Chính sách xã hội cho đến khi kết thúc hợp đồng.

Điểm 17. Hiệu lực thi hành

1. Quy định này có hiệu lực thi hành từ ngày 02 tháng 9 năm 2024.
2. Quy định này thay thế các Quy định số 62/2004/Q -TTg ngày 16 tháng 4 năm 2004 của Thủ tướng Chính phủ về tín dụng thạc hi nhân Chi nhân lực quốc gia và công nhân xã hội và môi trường nông thôn, Quy định số 18/2014/Q -TTg ngày 03 tháng 3 năm 2014 của Thủ tướng Chính phủ sửa đổi, bổ sung điểm 3 của Quy định số 62/2004/Q -TTg.
3. Bãi bỏ Quy định số 1205/Q -TTg ngày 19 tháng 9 năm 2018 của Thủ tướng Chính phủ về chương trình vay tín dụng thạc hi nhân Chi nhân lực quốc gia và công nhân xã hội và môi trường nông thôn.
4. Bộ trưởng, Thủ trưởng cơ quan ngang bộ, Thủ trưởng cơ quan thuộc Chính phủ, Chủ tịch Ủy ban nhân dân tỉnh, thành phố trực thuộc Trung ương, Chủ tịch Hội đồng quản trị và Tổng Giám đốc Ngân hàng Chính sách xã hội chịu trách nhiệm thi hành Quy định này./.

**KT. TH T NG
PHÓ TH T NG**

Lê Minh Khái

B TÀI NGUYÊN VÀ MÔI TRƯỜNG**B TÀI NGUYÊN
VÀ MÔI TRƯỜNG****CỘNG HÒA XÃ HỘI CHỦ NGHĨA VIỆT NAM
Độc lập - Tự do - Hạnh phúc**

Số: 07/2024/TT-BTNMT

Hà Nội, ngày 28 tháng 6 năm 2024

THÔNG TƯ**Ban hành Quy định chi tiết thi hành một số điều của Luật Tiêu chuẩn và Quy chuẩn kỹ thuật công tác quản lý và bảo vệ môi trường - Phần một**

Căn cứ Luật Tiêu chuẩn và Quy chuẩn kỹ thuật ngày 29 tháng 6 năm 2006;

Căn cứ Luật Đo đạc và bản đồ ngày 14 tháng 6 năm 2018;

Căn cứ Nghị định số 127/2007/NĐ-CP ngày 01 tháng 8 năm 2007 của Chính phủ quy định chi tiết thi hành một số điều của Luật Tiêu chuẩn và Quy chuẩn kỹ thuật; Nghị định số 67/2009/NĐ-CP ngày 03 tháng 8 năm 2009 của Chính phủ sửa đổi một số điều của Nghị định số 127/2007/NĐ-CP ngày 01 tháng 8 năm 2007 của Chính phủ quy định chi tiết thi hành một số điều của Luật Tiêu chuẩn và Quy chuẩn kỹ thuật và Nghị định số 132/2008/NĐ-CP ngày 31 tháng 12 năm 2008 của Chính phủ quy định chi tiết thi hành một số điều của luật chất lượng sản phẩm, hàng hóa; Nghị định số 78/2018/NĐ-CP ngày 16 tháng 5 năm 2018 của Chính phủ sửa đổi, bổ sung một số điều của Nghị định số 127/2007/NĐ-CP ngày 01 tháng 8 năm 2007 của Chính phủ quy định chi tiết thi hành một số điều của Luật Tiêu chuẩn và Quy chuẩn kỹ thuật;

Căn cứ Nghị định số 27/2019/NĐ-CP ngày 13 tháng 3 năm 2019 của Chính phủ quy định chi tiết một số điều của Luật Đo đạc và bản đồ; Nghị định số 136/2021/NĐ-CP ngày 31 tháng 12 năm 2021 của Chính phủ sửa đổi, bổ sung một số điều của Nghị định số 27/2019/NĐ-CP ngày 13 tháng 3 năm 2019 của Chính phủ quy định chi tiết một số điều của Luật Đo đạc và bản đồ;

Căn cứ Nghị định số 22/2023/NĐ-CP ngày 12 tháng 5 năm 2023 của Chính phủ sửa đổi, bổ sung một số điều của các Nghị định liên quan đến hoạt động kinh doanh trong lĩnh vực tài nguyên và môi trường;

Căn cứ Nghị định số 68/2022/NĐ-CP ngày 22 tháng 9 năm 2022 của Chính phủ quy định chức năng, nhiệm vụ, quyền hạn và cơ cấu tổ chức của Bộ Tài nguyên và Môi trường;

Theo đề nghị của Cục trưởng Cục Đo đạc, Bản đồ và Thông tin địa lý Việt Nam, Viện trưởng Viện Khoa học Đo đạc và Bản đồ;

Bộ trưởng Bộ Tài nguyên và Môi trường ban hành Thông tư ban hành Quy chuẩn kỹ thuật quốc gia về Đo đạc trọng lực chi tiết phục vụ công tác đo đạc và bản đồ - Phần đo mặt đất.

Điều 1. Ban hành kèm theo Thông tư này Quy chuẩn kỹ thuật quốc gia về Đo đạc trọng lực chi tiết phục vụ công tác đo đạc và bản đồ - Phần đo mặt đất, mã số QCVN 79:2024/BTNMT.

Điều 2. Hiệu lực thi hành

1. Thông tư này có hiệu lực thi hành kể từ ngày 30 tháng 12 năm 2024.

2. Các nội dung về Đo đạc trọng lực chi tiết trên mặt đất quy định tại Thông tư số 08/2012/TT-BTNMT ngày 08 tháng 8 năm 2012 của Bộ trưởng Bộ Tài nguyên và Môi trường quy định về Đo đạc trọng lực chi tiết hiện vẫn có hiệu lực thi hành kể từ ngày Thông tư này có hiệu lực thi hành.

3. Các dự án, đề án, thiết kế kỹ thuật về Đo đạc trọng lực chi tiết phục vụ công tác đo đạc và bản đồ phải phê duyệt trước ngày Thông tư này có hiệu lực thi hành thì thực hiện theo các quy định của Thông tư số 08/2012/TT-BTNMT.

Điều 3. Tổ chức thực hiện

1. Bộ, cơ quan ngang Bộ, cơ quan thuộc Chính phủ, Ủy ban nhân dân các tỉnh, thành phố trực thuộc Trung ương và các tổ chức, cá nhân có liên quan chịu trách nhiệm thi hành Thông tư này.

2. Cục trưởng Cục Đo đạc, Bản đồ và Thông tin địa lý Việt Nam có trách nhiệm tổ chức phối hợp, kiểm tra việc thực hiện Thông tư này.

3. Trong quá trình thực hiện, nếu có vướng mắc, đề nghị các cơ quan, tổ chức, cá nhân phản ánh kịp thời về Bộ Tài nguyên và Môi trường xem xét, quy định./.

**KT. BỘ TRƯỞNG
TH. TRƯỞNG**

Nguyễn Thị Phương Hoa



CỘNG HÒA XÃ HỘI CHỦ NGHĨA VIỆT NAM

QCVN 79:2024/BTNMT

**QUY CHUẨN KỸ THUẬT QUỐC GIA
VỀ ĐO ĐẠC TRỌNG LỰC CHI TIẾT PHỤC VỤ CÔNG TÁC
ĐO ĐẠC VÀ BẢN ĐỒ - PHẦN ĐO MẶT ĐẤT**

***National technical regulation on the detailed gravitational
measurements for surveying and mapping - Ground
measurements***

*(Ban hành kèm theo Thông tư số 07/2024/TT-BTNMT ngày 28 tháng 6 năm 2024
của Bộ trưởng Bộ Tài nguyên và Môi trường)*

HÀ NỘI - 2024

MỤC LỤC

LỜI NÓI ĐẦU

QUY CHUẨN KỸ THUẬT QUỐC GIA

VỀ ĐO ĐẶC TRỌNG LỰC CHI TIẾT PHỤC VỤ CÔNG TÁC

ĐO ĐẶC VÀ BẢN ĐỒ - PHẦN ĐO MẶT ĐẤT

I. QUY ĐỊNH CHUNG

1. Phạm vi điều chỉnh

2. Đối tượng áp dụng

3. Giải thích từ ngữ

II. QUY ĐỊNH VỀ KỸ THUẬT

1. Lưới điểm tựa trọng lực

2. Đo đặc trọng lực chi tiết

3. Quy trình kiểm định và hiệu chuẩn phương tiện đo trọng lực tương đối

III. QUY ĐỊNH VỀ QUẢN LÝ

1. Phương thức đánh giá sự phù hợp

2. Quy định về công bố hợp quy

3. Phương pháp thử

IV. TỔ CHỨC THỰC HIỆN

Phụ lục A

Quy cách mốc điểm tựa trọng lực

Phụ lục B

Quy cách dấu mốc điểm tựa trọng lực

Phụ lục C

Quy cách ghi chú điểm tựa trọng lực

Phụ lục D

Bìa sổ đo điểm tựa trọng lực

Phụ lục E

Sổ đo điểm tựa trọng lực

Phụ lục F

Bảng tính hiệu gia tốc trọng trường giữa các điểm tựa trọng lực

Phụ lục G

Bảng tính sai số khép lưới điểm tựa trọng lực theo đa giác khép kín hoặc dạng tuyến giữa hai điểm khởi đo

Phụ lục H

Kết quả bình sai hiệu gia tốc trọng trường lưới điểm tựa trọng lực

Phụ lục I

Bảng tính giá trị gia tốc trọng trường sau bình sai của các điểm trong lưới điểm tựa trọng lực

Phụ lục K

Bìa sổ đo điểm trọng lực chi tiết

Phụ lục L

Sổ đo điểm trọng lực chi tiết

Phụ lục M

Bảng tính giá trị gia tốc trọng trường của các điểm trọng lực chi tiết

Phụ lục N

Quy trình kiểm tra phương tiện đo trọng lực tương đối

LỜI NÓI ĐẦU

QCVN 79:2024/BTNMT do Cục Đo đạc, Bản đồ và Thông tin địa lý Việt Nam và Viện Khoa học Đo đạc và Bản đồ biên soạn, Vụ Khoa học và Công nghệ trình duyệt; Bộ Khoa học và Công nghệ thẩm định, Bộ trưởng Bộ Tài nguyên và Môi trường ban hành theo Thông tư số 07/2024/TT-BTNMT ngày 28 tháng 6 năm 2024.

QCVN 79:2024/BTNMT

QUY CHUẨN KỸ THUẬT QUỐC GIA
VỀ ĐO ĐẶC TRỌNG LỰC CHI TIẾT PHỤC VỤ CÔNG TÁC
ĐO ĐẶC VÀ BẢN ĐỒ - PHẦN ĐO MẶT ĐẤT
National technical regulation on the detailed gravitational measurements
for surveying and mapping - Ground measurements

I. QUY ĐỊNH CHUNG

1. Phạm vi điều chỉnh

Quy chuẩn kỹ thuật quốc gia này quy định về xây dựng lưới điểm tựa trọng lực, đo đặc trọng lực chi tiết phần đo mặt đất bằng phương tiện đo trọng lực tương đối phục vụ xây dựng mô hình Geoid, hiện đại hóa mạng lưới độ cao quốc gia Việt Nam và các công tác đo đạc và bản đồ cơ bản.

2. Đối tượng áp dụng

Quy chuẩn kỹ thuật quốc gia này áp dụng đối với các cơ quan nhà nước, tổ chức, cá nhân có liên quan đến xây dựng lưới điểm tựa trọng lực và đo đặc trọng lực chi tiết phần đo mặt đất.

3. Giải thích từ ngữ

3.1. Giá trị gia tốc trọng trường của các điểm trọng lực sử dụng đơn vị đo bao gồm Gal, mGal (miliGal), μ Gal (microGal) và m/s^2 có các quan hệ như sau:

$$1 \text{ Gal} = \text{cm/s}^2 = 10^{-2} \text{ m/s}^2$$

$$1 \text{ mGal} = 10^{-3} \text{ Gal}$$

$$1 \mu\text{Gal} = 10^{-3} \text{ mGal} = 10^{-6} \text{ Gal}$$

3.2. Dịch chuyển điểm "0" của phương tiện đo trọng lực tương đối là sự thay đổi số đọc của phương tiện đo trọng lực tại một vị trí đặt phương tiện đo theo thời gian do sự biến dạng của hệ thống đàn hồi trong phương tiện đo trọng lực không tỷ lệ thuận với giá trị gia tốc trọng trường.

3.3. Chuyển đo trọng lực là tập hợp các kết quả đo liên tục trên một số điểm liên kết với nhau có cùng một đặc trưng chung là độ dịch chuyển điểm "0" của phương tiện đo trọng lực tương đối.

3.4. Điểm tựa trọng lực được phát triển từ các điểm trọng lực quốc gia; là điểm khởi đo, khởi tính cho đo đặc trọng lực chi tiết trên mặt đất.

QCVN 79:2024/BTNMT

3.5. Lưới điểm tựa trọng lực là hệ thống gồm nhiều điểm tựa trọng lực dùng để liên kết và quy số liệu đo đạc trọng lực chi tiết về cùng một mức. Lưới điểm tựa trọng lực được xây dựng cho các khu đo khác nhau. Lưới điểm tựa trọng lực có thể bao gồm nhiều đa giác khép kín hoặc các tuyến giữa hai điểm khởi đo.

3.6. Hằng số “C” của phương tiện đo trọng lực tương đối là tỷ lệ vạch chia số đo trên phương tiện đo với giá trị gia tốc trọng trường.

3.7. GNSS (Global Navigation Satellite System) là hệ thống dẫn đường bằng vệ tinh toàn cầu.

3.8. Đo đạc trọng lực chi tiết phục vụ công tác đo đạc và bản đồ là việc xác định giá trị gia tốc trọng trường và dị thường trọng lực tại các điểm đo trọng lực trên mặt đất phục vụ xây dựng mô hình Geoid, hiện đại hóa mạng lưới độ cao quốc gia Việt Nam và các công tác đo đạc và bản đồ cơ bản.

3.9. Phần đo mặt đất là phạm vi công việc đo đạc trọng lực ở các khu vực đồng bằng, trung du, miền núi sử dụng các phương tiện đo trọng lực đặt trực tiếp trên mặt đất.

II. QUY ĐỊNH VỀ KỸ THUẬT**1. Lưới điểm tựa trọng lực**

1.1. Lưới điểm tựa trọng lực được bố trí theo đồ hình là các đa giác khép kín hoặc theo tuyến độ cao quốc gia, đảm bảo khoảng cách giữa hai điểm tựa trọng lực liền kề trong khoảng từ 8 km đến 25 km.

1.2. Sai số trung phương xác định giá trị gia tốc trọng trường của điểm tựa trọng lực sau bình sai $\leq \pm 0,20$ mGal.

1.3. Khảo sát, chọn điểm: Các điểm tựa trọng lực phải được xây dựng ở các vị trí dễ nhận biết, thuận lợi cho công tác đo trọng lực và đo tọa độ, độ cao. Vị trí xây dựng mốc điểm tựa trọng lực phải chọn nơi có nền đất vững chắc ổn định, có khả năng bảo quản trong quá trình thực hiện; tránh nơi dễ ngập nước, dễ bị sạt lở, gò và đống không ổn định, đê, bờ sông bồi lở, nền đất mụt (mới tôn nền); cách xa từ 50 m trở lên đối với các nguồn chấn động lớn như cạnh đường xe lửa, công trường xây dựng, nhà máy; đường dây cao thế, trạm điện cao thế (nơi có từ trường mạnh).

1.4. Xây dựng mốc điểm tựa trọng lực

1.4.1. Mốc điểm tựa trọng lực được làm bằng bê tông mác M25 trở lên (được quy định tại TCVN 6025:1995). Mặt mốc có độ cao ngang mặt đất và có gắn dấu mốc bằng gang ở giữa. Quy cách mốc và dấu mốc điểm tựa trọng lực (được quy định tại Phụ lục A và Phụ lục B).

QCVN 79:2024/BTNMT

1.4.2. Số hiệu của điểm tựa trọng lực được ký hiệu như sau: “TTL - ký hiệu tên khu đo - số thứ tự điểm”, trong đó tên khu đo được quy định cụ thể trong thiết kế kỹ thuật của từng nhiệm vụ.

Ví dụ: TTL-LBi-01. Trong đó: “TTL” là điểm “Tựa trọng lực”; “LBi” là tên khu đo Lộc Bình; “01” là số thứ tự điểm tựa trọng lực.

1.5. Lập ghi chú điểm tựa trọng lực: Ghi chú điểm tựa trọng lực phải thể hiện đầy đủ các thông tin gồm: số hiệu điểm; trích phạm vi có điểm tựa trọng lực trên bản đồ địa hình tỷ lệ 1:50.000; tên mảnh bản đồ; kinh, vĩ độ và độ cao khái lược của mốc; sơ đồ mốc; chất liệu mốc; loại đất; chủ đất; nơi đặt mốc; đường tới điểm; sơ đồ vị trí điểm vẽ phóng; phương hướng và khoảng cách đến các vật kiên cố (vật chuẩn); người chọn điểm; người chôn mốc; người vẽ ghi chú điểm; ngày chọn điểm; ngày chôn mốc; người kiểm tra; đơn vị thi công, ngày kiểm tra và các ghi chú khác (được quy định tại Phụ lục C).

1.6. Xác định tọa độ, độ cao điểm tựa trọng lực

1.6.1. Các điểm tựa trọng lực được xác định tọa độ, độ cao trong hệ tọa độ, độ cao quốc gia.

1.6.2. Tọa độ điểm tựa trọng lực được xác định bằng phương pháp toàn đạc hoặc đo GNSS với độ chính xác $\leq 10,00$ m.

1.6.3. Độ cao điểm tựa trọng lực được xác định theo các phương pháp: đo thủy chuẩn, đo cao lượng giác, đo GNSS. Độ chính xác xác định độ cao của điểm $\leq 0,50$ m.

1.7. Phương tiện đo trọng lực tương đối sử dụng trong đo lưới điểm tựa trọng lực phải có độ chính xác $\leq 0,20$ mGal.

1.8. Phương tiện đo lưới điểm tựa trọng lực phải được kiểm tra trước khi thực hiện nhiệm vụ ở thực địa. Việc kiểm tra phải thực hiện trước mỗi đợt đo hoặc sau 6 tháng trong thời gian thực hiện nhiệm vụ. Quy trình kiểm tra phương tiện đo trọng lực tương đối (được quy định tại Phụ lục N).

1.9. Đo giá trị gia tốc trọng trường của điểm tựa trọng lực

1.9.1. Giá trị gia tốc trọng trường của điểm tựa trọng lực được xác định theo phương pháp đo trọng lực tương đối. Đồ hình đo các điểm tựa trọng lực được xây dựng thành lưới khép kín hoặc khép giữa các mốc trọng lực quốc gia. Sơ đồ lưới đo (được quy định tại Phụ lục D).

QCVN 79:2024/BTNMT

1.9.2. Mỗi cạnh của lưới điểm tựa trọng lực được thực hiện theo quy trình đo giữa hai điểm A, B như sau: Tại mốc A đặt phương tiện đo trọng lực tương đối, cân bằng và tiến hành đọc số 3 lần nếu có giá trị bất thường thì tiến hành đo lại sau đó tính trị trung bình. Di chuyển phương tiện đo đến mốc B thao tác tương tự như tại mốc A. Sau đó quay lại mốc A để đo và kết thúc một chuyến đo. Dựa vào kết quả đo xác định được hiệu gia tốc trọng trường cạnh A - B.

1.9.3. Mỗi cạnh xác định ít nhất 3 giá trị hiệu gia tốc trọng trường và tính giá trị trung bình. Độ lệch giữa giá trị lớn nhất và nhỏ nhất $\leq 0,40$ mGal.

1.9.4. Được phép sử dụng đồng thời nhiều phương tiện đo trọng lực tương đối có độ chính xác quy định trong 1.7 để rút ngắn thời gian đo đạc.

1.9.5. Trong một chuyến đo có thể thực hiện theo quy trình A - B - A như trên hoặc A - B - C - B - A, nhưng phải tiến hành liên tục, không gián đoạn và thời gian chuyển đo phải nằm trong khoảng dịch chuyển tuyến tính điểm "0" của phương tiện đo.

1.9.6. Mẫu số đo điểm tựa trọng lực (được quy định tại Phụ lục D và Phụ lục E) và tính toán các hiệu gia tốc trọng trường giữa các điểm tựa trọng lực (được quy định tại Phụ lục F).

1.9.7. Kiểm tra khái lược kết quả đo cạnh lưới điểm tựa trọng lực với yêu cầu quy định trong 1.9.3. Sai số khép cho phép của lưới đa giác các điểm tựa trọng lực phải đạt yêu cầu $\omega_{CP} \leq \pm 0,20 \times \sqrt{S}$ (mGal). Trong đó S là số lượng cạnh được đo.

1.10. Tính toán, bình sai lưới điểm tựa trọng lực

1.10.1. Chuyển số đọc của phương tiện đo trọng lực tại điểm đo về đơn vị mGal theo công thức (1).

$$R = r \times C \quad (1)$$

Trong đó:

r là số đọc trên phương tiện đo trọng lực tại điểm đo;

C là hằng số của phương tiện đo trọng lực tương đối;

R là giá trị đo tính bằng mGal.

1.10.2. Tính hiệu gia tốc trọng trường giữa hai điểm đo A và B theo công thức (2).

$$\Delta g_{AB} = R_{A1} - R_B + \delta g_{AB} \quad (2)$$

Trong đó:

Δg_{AB} là hiệu gia tốc trọng trường giữa hai điểm đo A và B;

R_{A1} là giá trị đo lúc bắt đầu tại điểm A;

R_B là giá trị đo tại điểm B;

δg_{AB} là số hiệu chỉnh do sự dịch chuyển điểm “0” của phương tiện đo trọng lực, được xác định theo công thức (3).

$$\delta g_{AB} = \frac{R_{A1} - R_{A2}}{t_{A2} - t_{A1}} \times (t_B - t_{A1}) \quad (3)$$

Trong đó:

t_{A1} là thời điểm đo lúc bắt đầu tại điểm A, tính bằng giờ (h);

t_{A2} là thời điểm đo lúc kết thúc tại điểm A, tính bằng giờ (h);

R_{A1} là giá trị đo tại điểm A vào thời điểm t_{A1} ;

R_{A2} là giá trị đo tại điểm A vào thời điểm t_{A2} ;

t_B là thời điểm đo tại điểm B, tính bằng giờ (h).

1.10.3. Bình sai lưới điểm tựa trọng lực theo đa giác khép kín hoặc dạng tuyến giữa hai điểm khởi đo, với S cạnh đo, được đo k lần. Việc bình sai được thực hiện theo các bước dưới đây.

1.10.3.1. Xác định trọng số P_j của hiệu gia tốc trọng trường cạnh j được xác định theo công thức (4).

$$P_j = \frac{\delta_{\Delta g_j}}{[\delta_{\Delta g}]} \text{ với } j = 1, 2, \dots, S \quad (4)$$

Trong đó:

P_j là trọng số của hiệu gia tốc trọng trường cạnh j ;

$[\delta_{\Delta g}]$ là tổng độ lệch chuẩn của giá trị hiệu gia tốc trọng trường của các cạnh trong đa giác khép kín;

S là số cạnh trong đa giác khép kín;

$\delta_{\Delta g_j}$ là độ lệch chuẩn của giá trị hiệu gia tốc trọng trường cạnh j trong đa giác khép kín được tính theo công thức (5).

$$\delta_{\Delta g_j} = \sqrt{\frac{\sum_{i=1}^k (\Delta g_{j,i} - \Delta \bar{g}_j)^2}{k}} \quad (5)$$

QCVN 79:2024/BTNMT

Trong đó:

$\Delta g_{j,i}$ là hiệu gia tốc trọng trường của cạnh j đo lần thứ i ;

k là số lần đo;

$\Delta \bar{g}_j$ là hiệu gia tốc trọng trường trung bình của cạnh j , được tính theo công thức (6).

$$\Delta \bar{g}_j = \frac{\sum_{i=1}^k \Delta g_{j,i}}{k} \quad (6)$$

Trong đó:

$\Delta g_{j,i}$ là hiệu gia tốc trọng trường của cạnh j đo lần thứ i ;

k là số lần đo.

1.10.3.2. Sai số khép ω của đa giác khép kín hoặc dạng tuyến giữa hai điểm khởi đo A, B được xác định theo công thức (7).

$$\omega = \sum_{j=1}^k \Delta g_j - (g_B - g_A) \quad (7)$$

Trong đó:

Δg_j là hiệu gia tốc trọng trường của cạnh j ;

g_A là giá trị gia tốc trọng trường tại điểm A;

g_B là giá trị gia tốc trọng trường tại điểm B;

k là số lần đo.

1.10.3.3. Bình sai lưới điểm tựa trọng lực theo đa giác khép kín hoặc dạng tuyến giữa hai điểm khởi đo bằng phương pháp số bình phương nhỏ nhất.

Giá trị sau bình sai $\Delta \widetilde{g}_j$ của hiệu các giá trị gia tốc trọng trường trên cạnh $j = (j = 1, 2, \dots, S)$ của lưới đa giác khép kín hoặc dạng tuyến giữa hai điểm khởi đo được xác định theo công thức (8).

$$\Delta \widetilde{g}_j = \Delta \bar{g}_j + V_j \quad (8)$$

Trong đó:

$\Delta \widetilde{g}_j$ là giá trị sau bình sai của hiệu gia tốc trọng trường;

$\Delta \bar{g}_j$ là giá trị trung bình của hiệu các giá trị gia tốc trọng trường trên một cạnh j ;

V_j là số cải chính của cạnh j được xác định theo công thức (9).

$$V_j = -\omega \times P_j \quad (9)$$

Trong đó:

ω là sai số khép của đa giác khép kín hoặc dạng tuyến giữa hai điểm khởi đo;

P_j là trọng số của hiệu gia tốc trọng trường cạnh j .

Giá trị gia tốc trọng trường sau bình sai của các điểm tựa trọng lực trong lưới được xác định bằng giá trị gia tốc trọng trường từ điểm khởi tính và giá trị bình sai của các hiệu giá trị gia tốc trọng trường.

1.10.3.4. Đánh giá độ chính xác của lưới điểm tựa trọng lực theo đa giác khép kín hoặc dạng tuyến giữa hai điểm khởi tính (được quy định tại Phụ lục G). Các bước tính toán được thực hiện như sau:

1.10.3.4.1. Sai số trung phương trọng số đơn vị được xác định theo công thức (10).

$$\mu = \pm \sqrt{\frac{\sum_{j=1}^S P_j \times V_j^2}{S - 1}} \quad (10)$$

Trong đó:

μ là sai số trung phương trọng số đơn vị;

P_j là trọng số của hiệu gia tốc trọng trường cạnh j ;

V_j là số cải chính của cạnh j ;

S là số cạnh đo.

1.10.3.4.2. Sai số trung phương giá trị gia tốc trọng trường của các điểm trong lưới được xác định theo công thức (11) và đảm bảo yêu cầu quy định trong Điểm 1.2.

$$m_{g_i} = \mu \times \sqrt{\frac{i \times (n - i + 1)}{n + 1}} \quad (11)$$

Trong đó:

m_{g_i} là sai số trung phương giá trị gia tốc trọng trường của các điểm trong lưới;

μ là sai số trung phương trọng số đơn vị;

n là số lượng điểm tựa trọng lực trong lưới.

1.10.4. Đánh giá chất lượng các điểm tựa trọng lực toàn mạng lưới theo công thức (12).

QCVN 79:2024/BTNMT

$$M_g = \sqrt{\frac{\sum_{i=1}^n m_{g_i}^2}{n}} \quad (12)$$

Trong đó:

M_g là sai số trung phương gia tốc trọng trường các điểm tựa trọng lực toàn mạng lưới;

m_{g_i} là sai số trung phương giá trị gia tốc trọng trường của điểm i ;

n là số lượng điểm tựa trọng lực trong lưới.

1.10.5. Bảng tính toán bình sai lưới điểm tựa trọng lực, gia tốc trọng trường sau bình sai của các điểm trong lưới điểm tựa trọng lực (được quy định tại Phụ lục H và Phụ lục I).

2. Đo đạc trọng lực chi tiết

2.1. Thiết kế lưới điểm trọng lực chi tiết

2.1.1. Lưới điểm trọng lực chi tiết được phát triển dựa trên các điểm tựa trọng lực hoặc các điểm trong mạng lưới trọng lực quốc gia.

2.1.2. Lưới điểm trọng lực chi tiết được thiết kế phân bố đều trong các khu đo. Mật độ điểm phải đảm bảo trung bình 8 km² có 01 điểm trọng lực chi tiết. Tùy theo sự phức tạp của địa hình khoảng cách giữa hai điểm trọng lực chi tiết liền kề nhau không vượt quá 3 km.

2.1.3. Đối với trường hợp đo đạc trọng lực chi tiết dọc theo tuyến độ cao quốc gia, quy định về khoảng cách cho phép giữa hai điểm trọng lực chi tiết liền kề nhau (được quy định tại Bảng 1).

Bảng 1 - Quy định về khoảng cách cho phép giữa hai điểm trọng lực chi tiết liền kề nhau đối với trường hợp đo đạc trọng lực chi tiết dọc theo tuyến độ cao quốc gia

Độ nghiêng $tg\beta$ của địa hình	Khoảng cách giữa các điểm trọng lực (km)		
	Lưới độ cao hạng I	Lưới độ cao hạng II	Lưới độ cao hạng III
> 0,2	-	1	2-3
0,2 - 0,1	-	2-3	6

QCVN 79:2024/BTNMT

Độ nghiêng $tg\beta$ của địa hình	Khoảng cách giữa các điểm trọng lực (km)		
	Lưới độ cao hạng I	Lưới độ cao hạng II	Lưới độ cao hạng III
0,1 - 0,08	1	4	6
0,08 - 0,06	2	4	8
0,06 - 0,04	2	6	-

Trong đó:

$tg\beta = h/D$ là độ nghiêng của địa hình;

D là độ dài tuyến độ cao quốc gia (km);

h là chênh cao địa hình (km).

2.2. Khảo sát, chọn điểm: Các điểm trọng lực chi tiết phải được bố trí ở các vị trí thuận lợi cho quá trình đo trọng lực, đo tọa độ, độ cao; tránh nơi dễ ngập nước, dễ bị sạt lở, gò, đống không ổn định, bờ sông bồi lở, nền đất mượn (mới tôn nền); cách xa các nguồn chấn động lớn như cạnh đường xe lửa, công trường xây dựng, nhà máy, đường dây và trạm điện cao thế (nơi có từ trường mạnh) từ 30 m trở lên.

2.3. Xây dựng mốc điểm trọng lực chi tiết:

2.3.1. Các điểm trọng lực chi tiết phải được đóng cọc gỗ (đường kính 2 cm, dài 30 cm) trên nền đất hoặc đóng đinh sắt khi thiết kế trên các nền đá, xi măng, nhựa đường và được đánh dấu bằng sơn màu đỏ vị trí đặt điểm.

2.3.2. Số hiệu của điểm trọng lực chi tiết được ký hiệu như sau: “CT - tên khu đo đặc trọng lực chi tiết - Số thứ tự điểm”, trong đó tên khu đo được quy định cụ thể trong thiết kế kỹ thuật của từng nhiệm vụ

Ví dụ: CT-LBi-01. Trong đó: “CT” là điểm “Chi tiết”; “LBi” tên khu đo Lộ Bình; “01” là số thứ tự điểm trọng lực chi tiết.

2.4. Độ chính xác xác định giá trị gia tốc trọng trường của điểm trọng lực chi tiết so với điểm khởi tính gần nhất $\leq 0,40$ mGal đối với khu vực đồng bằng, trung du và $\leq 0,80$ mGal đối với khu vực miền núi.

2.5. Độ chính xác xác định hiệu giá trị gia tốc trọng trường giữa hai điểm trọng lực chi tiết kề nhau trong tuyến đo $\leq 0,60$ mGal đối với khu vực đồng bằng, trung du và $\leq 1,20$ mGal đối với khu vực miền núi.

QCVN 79:2024/BTNMT

2.6. Độ chính xác xác định dị thường trọng lực tại các điểm chi tiết $\leq 0,60$ mGal đối với khu vực đồng bằng, trung du và $\leq 1,20$ mGal đối với khu vực miền núi.

2.7. Xác định tọa độ, độ cao của các điểm trọng lực chi tiết

2.7.1. Các điểm trọng lực chi tiết được xác định tọa độ, độ cao trong hệ tọa độ, độ cao quốc gia.

2.7.2. Tọa độ các điểm trọng lực chi tiết được xác định bằng phương pháp toàn đạc hoặc đo GNSS với độ chính xác $\leq 10,00$ m.

2.7.3. Độ cao các điểm trọng lực chi tiết được xác định theo các phương pháp: đo thủy chuẩn, đo cao lượng giác, đo GNSS với độ chính xác $\leq 1,00$ m.

2.8. Phương tiện đo trọng lực tương đối sử dụng trong đo lưới điểm trọng lực chi tiết phải có độ chính xác $\leq 0,40$ mGal.

2.9. Phương tiện đo lưới điểm trọng lực chi tiết phải được kiểm tra, hiệu chỉnh trước khi thi công ở thực địa. Việc kiểm tra phải thực hiện trước mỗi đợt đo hoặc sau 6 tháng trong thời gian thực hiện nhiệm vụ (được quy định tại Phụ lục N).

2.10. Đo giá trị gia tốc trọng trường của điểm trọng lực chi tiết

2.10.1. Giá trị gia tốc trọng trường của điểm trọng lực chi tiết được xác định bằng phương pháp đo trọng lực tương đối. Tại mỗi điểm trọng lực chi tiết phải đọc số 3 lần.

2.10.2. Trình tự một chuyến đo được bắt đầu và khép về điểm tựa trọng lực hoặc điểm trọng lực quốc gia theo đồ hình D - CT-LBi-01... CT-LBi-n - D hoặc D - CT-LBi-01... CT-LBi-n - E. Trong đó D, E là các điểm tựa trọng lực hoặc điểm trọng lực quốc gia; CT1-LBi-01... CT-LBi-n là các điểm trọng lực chi tiết. Mẫu sổ đo điểm trọng lực chi tiết (được quy định tại Phụ lục K và Phụ lục L).

2.10.3. Đánh giá chất lượng lưới điểm trọng lực chi tiết ở ngoại nghiệp

2.10.3.1. Khối lượng điểm đo đánh giá bằng 10% tổng số điểm đo chi tiết.

2.10.3.2. Các điểm phục vụ đánh giá phải phân bố đều trên khu đo đảm bảo tối thiểu mỗi chuyến đo đặc trọng lực chi tiết có 1 điểm.

2.10.3.3. Các điểm phục vụ đánh giá được đo lặp trên các chuyến đo đặc trọng lực chi tiết hoặc đo theo các chuyến đo độc lập.

QCVN 79:2024/BTNMT

2.10.3.4. Khi kết quả đo kiểm tra lần thứ nhất vượt quá 0,60 mGal, cần phải đo kiểm tra lần thứ hai để xác định chuyển đo nào sai để đo lại.

2.11. Tính toán hiệu giá trị gia tốc trọng trường giữa hai điểm trọng lực chi tiết như sau:

2.11.1. Chuyển số đọc của phương tiện đo trọng lực về đơn vị mGal (công thức (1) trong 1.10.1).

2.11.2. Giá trị hiệu gia tốc trọng trường giữa 2 điểm trọng lực chi tiết trên tuyến khép kín (được quy định tại công thức (2) và (3) trong 1.10.2). Trường hợp đo theo tuyến đo chi tiết D, 1, 2,..., n, E được xây dựng dựa trên hai điểm khởi tính D và E với các giá trị trọng lực g_D và g_E . Giá trị hiệu gia tốc trọng trường giữa điểm trọng lực chi tiết thứ $i = (i = 1, 2, \dots, n)$ trên tuyến đo và điểm khởi tính D được xác định theo công thức (13).

$$\Delta g_{D,i} = R_i - R_D + \delta g_{D,i} \quad (13)$$

Trong đó:

$\Delta g_{D,i}$ là hiệu gia tốc trọng trường giữa điểm D và điểm i ;

R_i là giá trị đo tại điểm i ;

R_D là giá trị đo tại điểm D;

$\delta g_{D,i}$ là số hiệu chỉnh do sự dịch chuyển điểm "0" của phương tiện đo trọng lực, được xác định theo công thức (14).

$$\delta g_{D,i} = \frac{(R_E - R_D) - (g_E - g_D)}{t_E - t_D} \times (t_i - t_D) \quad (14)$$

Trong đó:

R_D là giá trị đo tại điểm D vào thời điểm t_D ;

R_E là giá trị đo tại điểm E vào thời điểm t_E ;

g_D là giá trị trọng lực của điểm khởi tính D;

g_E là giá trị trọng lực của điểm khởi tính E;

t_i là thời điểm đo tại điểm i ;

t_D là thời điểm đo tại điểm D

t_E là thời điểm đo tại điểm E.

QCVN 79:2024/BTNMT

2.12. Tổng hợp kết quả tính toán giá trị gia tốc trọng trường của điểm trọng lực chi tiết (được quy định tại Phụ lục M).

2.13. Đánh giá chất lượng lưới điểm trọng lực chi tiết bằng công thức độ lệch chuẩn, dựa vào kết quả tính độ lệch của giá trị các điểm đánh giá với giá trị của điểm trọng lực chi tiết (được quy định tại công thức (15)).

$$\varepsilon = \pm \sqrt{\frac{[\delta_i^2]}{n}} \quad (15)$$

Trong đó:

ε là độ lệch chuẩn của giá trị các điểm đánh giá với giá trị của điểm trọng lực chi tiết;

δ_i là độ sai lệch của kết quả đo kiểm tra lần thứ i với giá trị của điểm trọng lực chi tiết;

n là tổng số điểm kiểm tra.

2.14. Nhiệm vụ xây dựng mô hình Geoid, hiện đại hóa mạng lưới độ cao quốc gia, các công tác đo đạc và bản đồ cơ bản được thông qua các giá trị gia tốc trọng trường tại điểm đo “ g ” và giá trị dị thường khoảng không tự do “ $\Delta g_{kktđ}$ ” theo công thức (16).

$$\Delta g_{kktđ} = (g - \gamma_0) + 0,3086 \times H \quad (16)$$

Trong đó:

g là giá trị gia tốc trọng trường tại điểm đo trọng lực;

H là giá trị độ cao điểm đo trọng lực so với mặt nước biển;

γ_0 là giá trị trọng lực chuẩn tính trên mặt ellipsoid WGS84 tương ứng tại điểm đo trọng lực, được tính theo công thức (17).

$$\gamma_0 = 978032,5 \times (1 + 0,0053024 \times \sin^2\varphi - 0,0000058 \times \sin^2 2\varphi) \text{ (mGal)} \quad (17)$$

φ là vĩ độ của điểm đo trọng lực.

3. Quy trình kiểm định và hiệu chuẩn phương tiện đo trọng lực tương đối

Phương tiện đo trọng lực tương đối phải được kiểm định, hiệu chuẩn theo quy định của pháp luật về đo lường.

III. QUY ĐỊNH VỀ QUẢN LÝ

1. Phương thức đánh giá sự phù hợp

Sử dụng Phương thức 1: Thử nghiệm mẫu điển hình để đánh giá sự phù hợp. Nội dung và trình tự thực hiện các hoạt động chính trong Phương thức 1 thực hiện theo mục I Phụ lục II ban hành kèm theo Thông tư số 28/2012/TT-BKHHCN ngày 12 tháng 12 năm 2012 của Bộ trưởng Bộ Khoa học và Công nghệ quy định về công bố hợp chuẩn, công bố hợp quy và phương thức đánh giá sự phù hợp với tiêu chuẩn, quy chuẩn kỹ thuật.

2. Quy định về công bố hợp quy

2.1. Sản phẩm của xây dựng lưới điểm tựa trọng lực, đo đặc trọng lực chi tiết phần đo mặt đất phải được công bố hợp quy theo quy định. Việc công bố hợp quy dựa trên kết quả chứng nhận của tổ chức chứng nhận được chỉ định theo quy định của pháp luật. Kết quả thử nghiệm phục vụ chứng nhận hợp quy được thực hiện tại tổ chức thử nghiệm được chỉ định hoặc đã đăng ký. Ưu tiên sử dụng các phòng thử nghiệm đã được đăng ký và công nhận.

2.2. Việc công bố hợp quy thực hiện theo Thông tư số 28/2012/TT-BKHHCN ngày 12 tháng 12 năm 2012 của Bộ trưởng Bộ Khoa học và Công nghệ quy định về công bố hợp chuẩn, công bố hợp quy và phương thức đánh giá sự phù hợp với tiêu chuẩn, quy chuẩn kỹ thuật; Thông tư số 02/2017/TT-BKHHCN ngày 31 tháng 3 năm 2017 của Bộ trưởng Bộ Khoa học và Công nghệ sửa đổi, bổ sung một số điều của Thông tư số 28/2012/TT-BKHHCN ngày ngày 12 tháng 12 năm 2012 của Bộ trưởng Bộ Khoa học và Công nghệ quy định về công bố hợp chuẩn, công bố hợp quy và phương thức đánh giá sự phù hợp với tiêu chuẩn, quy chuẩn và Thông tư số 06/2020/TT-BKHHCN ngày 10 tháng 12 năm 2020 của Bộ trưởng Bộ Khoa học và Công nghệ quy định chi tiết và biện pháp thi hành một số điều Nghị định số 132/2008/NĐ-CP ngày 31 tháng 12 năm 2008, Nghị định số 74/2018/NĐ-CP ngày 15 tháng 5 năm 2018, Nghị định số 154/2018/NĐ-CP ngày 09 tháng 11 năm 2018 và Nghị định số 119/2017/NĐ-CP ngày 01 tháng 11 năm 2017 của Chính phủ.

3. Phương pháp thử

3.1. Sử dụng các phương pháp kiểm tra bằng cách so sánh, đánh giá kết quả với các chỉ tiêu kỹ thuật đã được quy định.

QCVN 79:2024/BTNMT

3.2. Kiểm tra các tài liệu thiết kế về mật độ, quy cách, chất liệu mốc điểm tựa trọng lực; mật độ điểm trọng lực chi tiết. Kiểm tra chất lượng số liệu đo và chất lượng dữ liệu sau tính toán bình sai.

3.3. Nếu kiểm tra các chỉ tiêu kỹ thuật tại Phần II không đáp ứng, kết luận không phù hợp với quy chuẩn.

IV. TỔ CHỨC THỰC HIỆN

1. Bộ, cơ quan ngang Bộ, cơ quan thuộc Chính phủ, Ủy ban nhân dân các tỉnh, thành phố trực thuộc Trung ương và các tổ chức, cá nhân có liên quan chịu trách nhiệm thi hành Quy chuẩn kỹ thuật quốc gia này.

2. Cục trưởng Cục Đo đạc, Bản đồ và Thông tin địa lý Việt Nam có trách nhiệm tổ chức phổ biến, kiểm tra việc thực hiện Quy chuẩn kỹ thuật quốc gia này.

3. Trong quá trình thực hiện, nếu có vướng mắc, đề nghị các cơ quan, tổ chức, cá nhân phản ánh kịp thời về Bộ Tài nguyên và Môi trường để xem xét, quyết định./.

QCVN 79:2024/BTNMT

Phụ lục A
(Quy định)
Quy cách mốc điểm tựa trọng lực

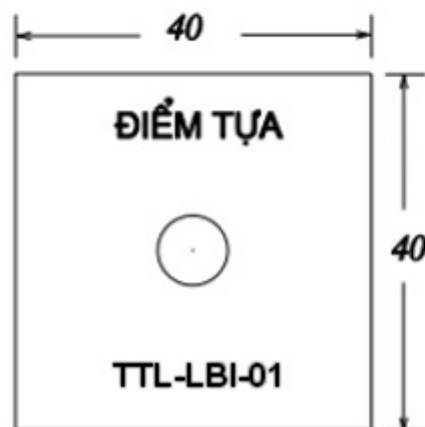
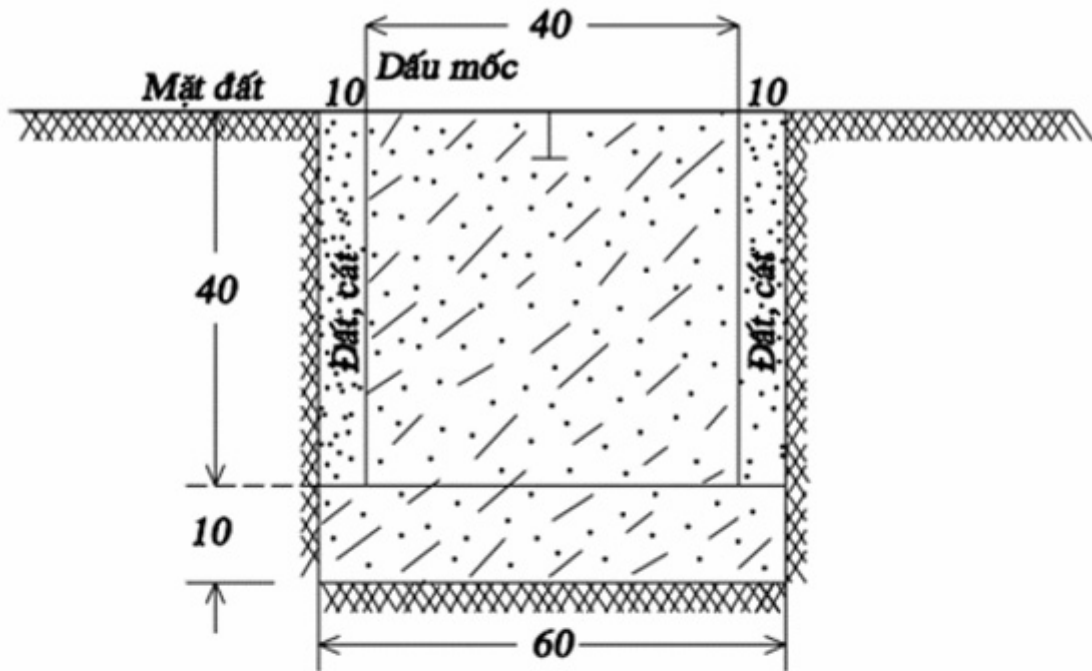

Đơn vị đo: Cm

Chữ ghi trên mặt mốc là chữ in hoa với kích thước:
cao: 3 cm; rộng: 2 cm; sâu: 0,5 cm; lực nét: 0,3 cm

Phụ lục B
(Quy định)
Quy cách dấu mốc điểm tựa trọng lực

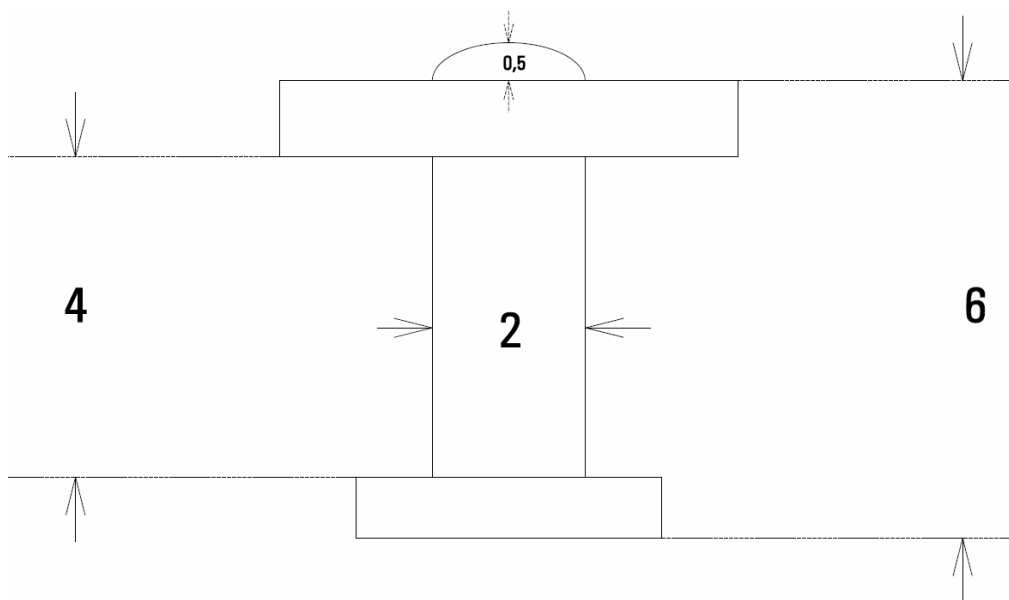
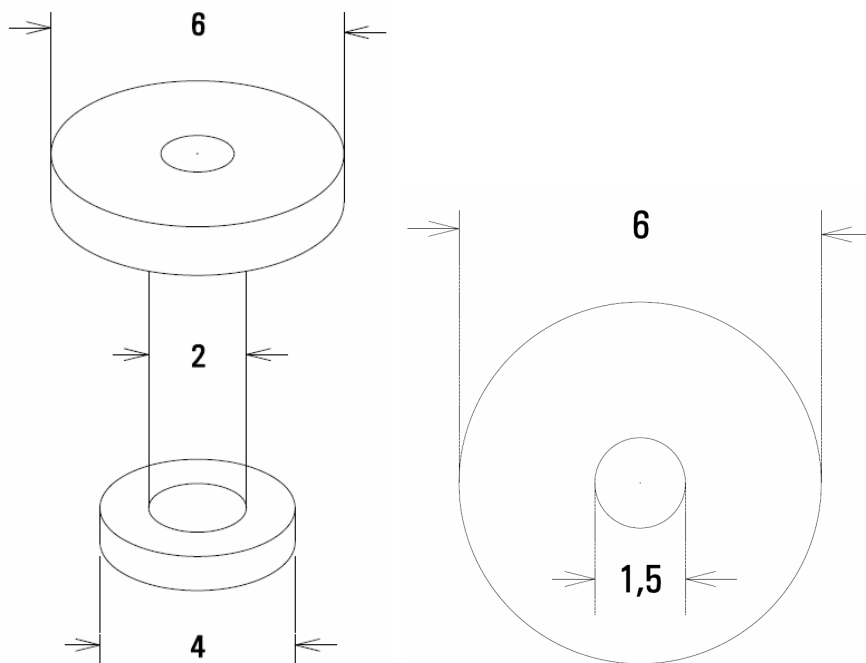

Đơn vị đo: Cm

Chất liệu làm dấu mốc: Gang

QCVN 79:2024/BTNMT

Phụ lục C

(Quy định)

Quy cách ghi chú điểm tựa trọng lực**GHI CHÚ ĐIỂM TỰA TRỌNG LỰC**

Số hiệu điểm:

Bản đồ địa hình khu vực điểm	Tên mảnh bản đồ:	
	Kinh độ khái lược:	
	Vĩ độ khái lược:	
	Độ cao:	
	Sơ đồ mốc	
	Chất liệu mốc: <i>Bê tông</i>	
Loại đất:		
Chủ đất:		
Tỷ lệ: 1/50.000		
Nơi đặt mốc:	<i>Thôn:</i>	<i>Xã:</i>
	<i>Huyện:</i>	<i>Tỉnh:</i>
Đường tới điểm:		
Sơ đồ vị trí điểm vẽ phóng		Phương hướng và khoảng cách đến các vật kiên cố (vật chuẩn)
		<i>A:</i>
		<i>B:</i>
		<i>C:</i>
Người chọn điểm:	Người chôn mốc:	Người vẽ ghi chú điểm:
Ngày chọn điểm:	Ngày chôn mốc:	Người kiểm tra:
Đơn vị thi công:		Ngày kiểm tra:
Ghi chú khác:		

Phụ lục D
(Quy định)
Bìa sổ đo điểm tựa trọng lực

BỘ TÀI NGUYÊN VÀ MÔI TRƯỜNG

SỔ ĐO ĐIỂM TỰA TRỌNG LỰC

Số sổ :

Khu vực đo:.....
Đơn vị chủ đầu tư:
Đơn vị thi công:.....

PHƯƠNG TIỆN ĐO

Tên phương tiện đo:
Số hiệu phương tiện:
Nơi sản xuất:.....
Hàng số "C":.....

Năm 202.....

SƠ ĐỒ LƯỚI ĐO

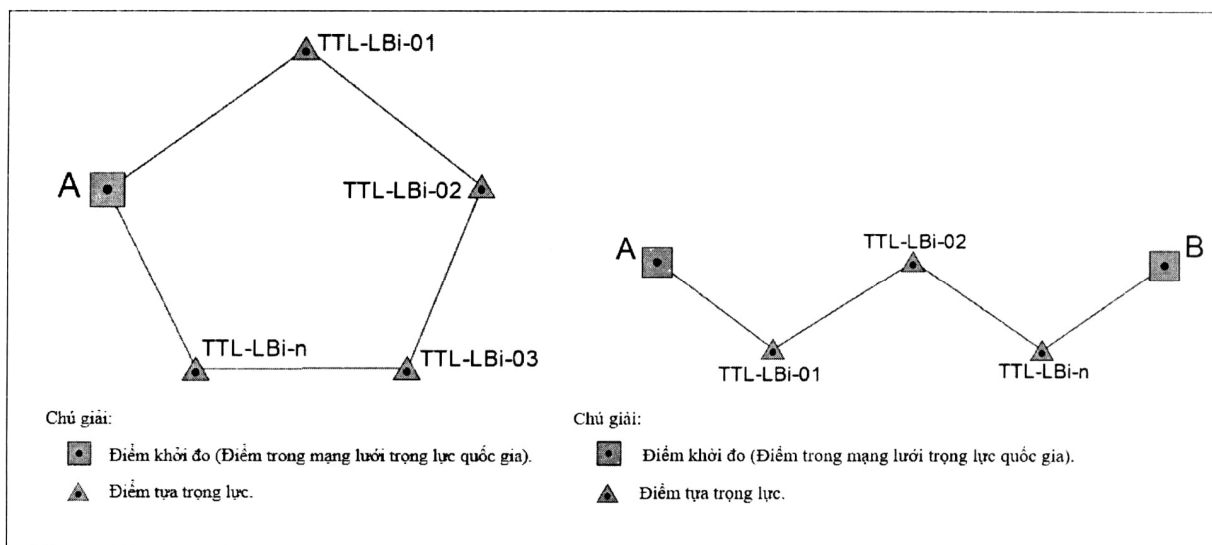

QCVN 79:2024/BTNMT

1. Người kiểm tra của đơn vị sản xuất:

Ý kiến kiểm tra:

.....

.....

.....

Ngày... tháng... năm 20.....

2. Người kiểm tra của đơn vị thi công:

Ý kiến kiểm tra:

.....

.....

.....

Ngày... tháng... năm 20.....

3. Người kiểm tra của đơn vị chủ đầu tư:

Ý kiến kiểm tra:

.....

.....

.....

Ngày... tháng... năm 20.....

Số cấp ngày..... tháng..... năm 20.....

Đơn vị thi công

(Ký tên, óng d u)

QCVN 79:2024/BTNMT

Phụ lục E
(Quy định)

Số đo điểm tựa trọng lực

Tên công trình:

Ngày đo:..... Chuyển đo:.....

Loại phương tiện đo:..... Người đo:

Số hiệu phương tiện đo:..... Người ghi:

Hàng số "C":

Số TT	Tên điểm	Nhiệt độ (t ^o C)	Thời gian (h)	Số đọc r		Ghi chú
				Các số đọc	Số đọc trung bình	
1	2	3	4	5	6	7
Đa giác khép kín hoặc tuyến giữa hai điểm khởi đo số: I						
				2537		
1	II-18 (XUÂN MAI)	40	8,00	2539	2538	
				2538		
				2525		
2	TTL-VBa-02	40	10,00	2527	2526	
				2526		
				2538		
3	II-18 (XUÂN MAI)	40	12,00	2539	2539	
				2540		
Đa giác khép kín hoặc tuyến giữa hai điểm khởi đo số: II						
...						

Chú thích: Địa điểm nêu trong các ví dụ, minh họa trong Phụ lục chỉ mang tính chất tham khảo.

QCVN 79:2024/BTNMT

Phụ lục F

(Quy định)

Bảng tính hiệu gia tốc trọng trường giữa các điểm tựa trọng lực

Tên công trình:

Ngày đo:..... Chuyển đo:.....

Loại phương tiện đo:..... Người đo:.....

Số hiệu phương tiện đo:..... Người ghi:

Hàng số "C":

Số TT	Tên điểm	Nhiệt độ (t ⁰ C)	Thời gian (h)	Số đọc trung bình C.r (mGal)	Hiệu gia tốc trọng trường đo được (mGal)	Số cải chính do dịch chuyển điểm 0 (mGal)	Hiệu gia tốc trọng trường sau cải chính (mGal)
1	2	3	4	5	6	7	8
1	II-18 (XUÂN MAI)	40	8,00	261,41			
					- 1,23	-0,06	-1,29
2	TTL-VBa-02	40	10,00	260,18			
3	II-18 (XUÂN MAI)	40	12,00	261,52			

Chú thích: Địa điểm nêu trong các ví dụ, minh họa trong Phụ lục chỉ mang tính chất tham khảo.

QCVN 79:2024/BTNMT

Phụ lục G

(Quy định)

Bảng tính sai số khép lưới điểm tựa trọng lực theo đa giác khép kín hoặc dạng tuyến giữa hai điểm khởi đo

Tên công trình:

Tên đa giác, tuyến đo (theo số đo điểm tựa trọng lực):

Ngày đo:

Người đo:

Người tính toán:

STT	Cạnh	Các chuyển đo	$\Delta g_{j,i}$	$\Delta \bar{g}_j$	$\delta_{\Delta g_j}$	$(\Delta g_{j,i} - \Delta \bar{g}_j)^2$	P_j
1	II-18 (XUÂN MAI)			-1,3033		0,009428	0,206508
		1	- 1,31		0,0067		
		2	- 1,30		- 0,0033		
		3	- 1,30		- 0,0033		
	TTL-VBa-02						
2	TTL-VBa-02			9,5733		0,004714	0,206508
		1	9,58		0,0067		
		2	9,56		-0,0133		
		3	9,58		0,0067		
	TTL-VBa-03						
3	TTL-VBa-03			97,4533		0,0067	0,293499
		1	97,46		0,0067		
		2	97,44		- 0,0067		
		3	97,46		0,0067		
	TTL-VBa-04						
4	TTL-VBa-04			- 105,7133		0,0067	0,293499
		1	- 105,72		- 0,0067		
		2	- 105,71		-0,0067		
		3	- 105,71		-0,0067		
	II-18 (XUÂN MAI)						
Sai số khép của lưới đa giác khép kín hoặc dạng tuyến giữa hai điểm khởi đo $\omega = 0,0132$					$\Delta \delta_{\Delta g_j} = 0,0132$	0,022828	

Sai số khép của lưới đa giác khép kín:

$$\omega = \sum_{j=1}^k \Delta g_j - (g_B - g_A) = 0,0132 \text{ mGal}$$

Chú thích: Địa điểm nêu trong các ví dụ, minh họa trong Phụ lục chỉ mang tính chất tham khảo.

QCVN 79:2024/BTNMT

Phụ lục H
(Quy định)

Kết quả bình sai hiệu gia tốc trọng trường lưới điểm tựa trọng lực

Tên công trình:

Loại lưới: *Điểm tựa trọng lực*

Ngày đo:

Người đo:

Người tính toán:

STT	Cạnh	$\Delta \bar{g}$	V_i	$\Delta \tilde{g}$
1	II-18 (XUÂN MAI) - TTL-VBa-02	-1,30333333	0,002726	-1,30061
2	TTL-VBa-02 - TTL-VBa-03	9,573333333	0,002726	9,576059
3	TTL-VBa-03 - TTL-VBa-04	97,45333333	0,003874	97,45721
4	TTL-VBa-04 - II-18 (XUÂN MAI)	-105,7133333	0,003874	-105,709

Chú thích: Địa điểm nêu trong các ví dụ, minh họa trong Phụ lục chỉ mang tính chất tham khảo.

QCVN 79:2024/BTNMT

Phụ lục I

(Quy định)

**Bảng tính giá trị gia tốc trọng trường sau bình sai của các điểm
trong lưới điểm tựa trọng lực**

Tên công trình:

Loại lưới: *Điểm tựa trọng lực*

Ngày đo:

Người đo:

Người tính toán:

Điểm	Gia tốc trọng trường sau bình sai (mGal)	$\sum_{j=1}^s P_j V_j^2$	Sai số trung phương của gia tốc trọng trường $m_{\bar{g}}$
II-18 (XUÂN MAI)	978502,00		
TTL-VBa-02	978500,40	0,0000015	0,0000005
TTL-VBa-03	978510,00	0,0000015	0,0000005
TTL-VBa-04	978607,40	0,0000044	0,0000015
II-18 (XUÂN MAI)	978501,70	0,0000044	0,0000015

Chú thích: Địa điểm nêu trong các ví dụ, minh họa trong Phụ lục chỉ mang tính chất tham khảo.

QCVN 79:2024/BTNMT

Phụ lục K
(Quy định)
Bìa sổ đo điểm trọng lực chi tiết

BỘ TÀI NGUYÊN VÀ MÔI TRƯỜNG

SỔ ĐO ĐIỂM TRỌNG LỰC CHI TIẾT

Số sổ:.....

Khu vực đo:.....

Đơn vị chủ đầu tư:

Đơn vị thi công:.....

PHƯƠNG TIỆN ĐO

Tên phương tiện đo:

Số hiệu phương tiện:

Nơi chế tạo:

Hãng số:.....

Năm 202.....

SƠ ĐỒ LƯỚI ĐO

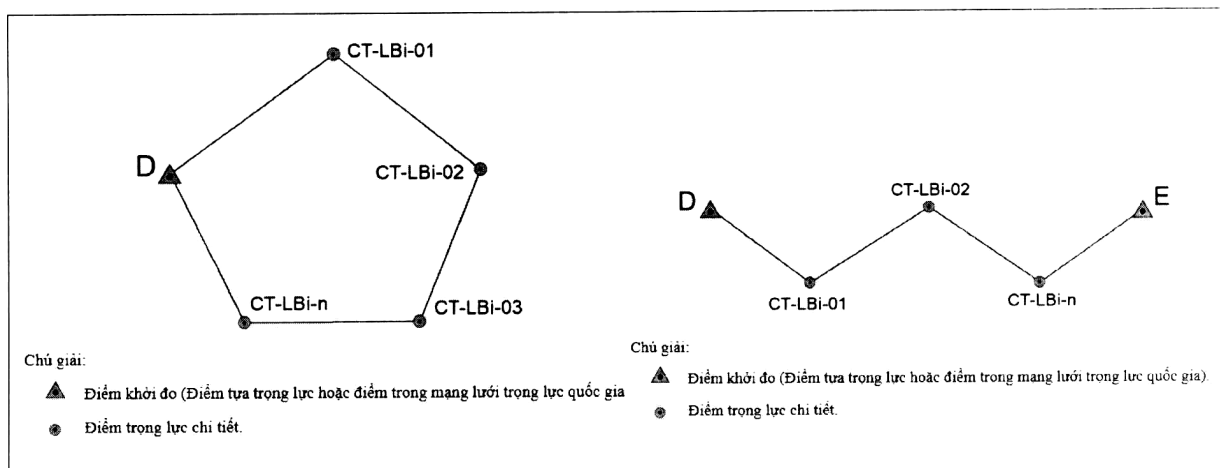

QCVN 79:2024/BTNMT

1. Người kiểm tra của đơn vị sản xuất:

Ý kiến kiểm tra:

.....

.....

.....

Ngày... tháng... năm 20.....

2. Người kiểm tra của đơn vị thi công:

Ý kiến kiểm tra:

.....

.....

.....

Ngày... tháng... năm 20.....

3. Người kiểm tra của đơn vị chủ đầu tư:

Ý kiến kiểm tra:

.....

.....

.....

Ngày... tháng... năm 20.....

Số cấp ngày..... tháng..... năm 20.....

Đơn vị thi công
(Ký tên, đóng dấu)

QCVN 79:2024/BTNMT

Phụ lục L
(Quy định)
Sổ đo điểm trọng lực chi tiết

Tên công trình:

Ngày đo:..... Chuyển đo:.....

Loại phương tiện đo:..... Người đo:.....

Số hiệu phương tiện đo:..... Người ghi:

Hàng số "C":

Số TT	Tên điểm	Nhiệt độ (t ⁰ C)	Thời gian (h)	Số đọc r		Ghi chú
				Các số đọc	Số đọc trung bình	
1	2	3	4	5	6	7
				2672,00		
1	TTL-VBa-10	40	7,10	2673,00	2672,40	
				2672,20		
				2614,30		
2	CT-CBĐK-03	40	7,25	2614,30	2614,20	
				2614,00		
				2672,00		
3	CT-CBĐK-04	40	7,50	2671,40	2671,80	
				2672,00		
				2672,70		
4	TTL-VBa-10	40	8,40	2673,00	2672,90	
				2673,00		

Chú thích: Địa điểm nêu trong các ví dụ, minh họa trong Phụ lục chỉ mang tính chất tham khảo.

QCVN 79:2024/BTNMT

Phụ lục M

(Quy định)

Bảng tính giá trị gia tốc trọng trường của các điểm trọng lực chi tiết

Tên công trình:

Ngày đo:..... Chuyển đo:.....

Loại phương tiện đo:..... Người đo:.....

Số hiệu phương tiện đo:..... Người ghi:

Hàng số "C":

Số TT	Tên điểm	Thời gian (h)	Số đọc trung bình C.r (mGal)	Hiệu gia tốc trọng trường đo được (mGal)	Số cải chính do dịch chuyển điểm 0 (mGal)	Hiệu gia tốc trọng trường sau cải chính (mGal)	Giá trị gia tốc trọng trường của điểm chi tiết (mGal)
1	2	3	4	5	6	7	8
1	TTL-VBa-10	7,10	275,26				978509,99
				- 6,00	- 0,01	- 6,01	
2	CT-CBĐK-3	7,25	269,26				978503,98
				+ 5,94	- 0,01	+ 5,93	
3	CT-CBĐK-4	7,50	275,20				978509,91
				+ 0,11	- 0,03	+ 0,08	
4	TTL-VBa-10	8,40	275,31				978509,99

Chú thích: Địa điểm nêu trong các ví dụ, minh họa trong Phụ lục chỉ mang tính chất tham khảo.

QCVN 79:2024/BTNMT**Phụ lục N**

(Quy định)

Quy trình kiểm tra phương tiện đo trọng lực tương đối

N.1. Kiểm tra phương tiện đo trọng lực tương đối bao gồm: theo dõi dịch chuyển điểm "0" của phương tiện đo ở trạng thái tĩnh; theo dõi dịch chuyển điểm "0" của phương tiện đo ở trạng thái động; chuẩn phương tiện đo trên đường đáy trọng lực quốc gia.

N.2. Công việc kiểm tra bên ngoài phương tiện đo trọng lực tương đối được thực hiện bằng cách dùng mắt quan sát. Kiểm tra hiện trạng tổng thể bề ngoài của phương tiện đo trọng lực. Kiểm tra các nhiệt kế, giới hạn nhiệt độ đo của chúng và kiểm tra dây cáp nguồn.

N.3. Kiểm tra và hiệu chỉnh hoạt động các ốc cân bằng của phương tiện đo trọng lực bằng cách xoay các ốc, nếu quay thấy nặng và không đều cần tháo ra rửa bằng xăng, sau đó bôi mỡ và lắp lại.

N.4. Kiểm tra sự quay trơn của ốc đọc số cần đảm bảo tất cả các vạch chia của ốc đọc số phải nét, nhìn rõ. Khi quay ốc đọc số phải êm và nhẹ trên toàn bộ dải đọc. Việc kiểm tra được thực hiện bằng cách quay từ từ ốc đọc số từ 0 đến 15 vòng. Cần lưu ý độ êm khi quay ốc đọc số thuận chiều cũng như ngược chiều kim đồng hồ tại những vị trí chuyển tiếp giữa các vòng chắn, sự phù hợp giữa vạch chia với vành đọc số.

N.5. Kiểm tra vị trí của thang chia vạch trong trường nhìn ống kính phải rõ nét và song song với vạch sáng di động chỉ thị ảnh con lắc. Việc kiểm tra được thực hiện trước khi thiết lập dải đo trọng lực. Độ nét các vạch của thang chia trên trường nhìn được điều chỉnh bằng cách xê dịch phần trên của ống kính. Hình ảnh chỉ thị con lắc bao gồm hai vạch tối, được phân chia bởi vạch sáng, độ rộng của nó không được vượt quá hai lần độ dày của vạch chia trên thang trường nhìn. Điều chỉnh nó bằng cách xê dịch ống kính theo chiều cao. Vạch không của thang chia trên trường nhìn được xác định ở giữa hai vị trí tận cùng của ảnh chỉ thị con lắc. Các vị trí này được xác định bởi các giới hạn chuyển động của con lắc. Vị trí vạch không của thang chia được điều chỉnh nhờ xoay phần lệch tâm của ống kính.

N.6. Kiểm tra và điều chỉnh đèn chiếu sáng trong trường nhìn của phương tiện đo trọng lực bằng cách xê dịch cụm bóng đèn lên xuống.

QCVN 79:2024/BTNMT

N.7. Kiểm tra và điều chỉnh các bọt nước của phương tiện đo trọng lực: Đầu tiên kiểm tra bọt nước dọc, được bố trí theo hướng của con lắc, sau đó kiểm tra bọt nước ngang, được bố trí theo hướng trục quay của con lắc. Điều chỉnh độ nghiêng phương tiện đo trọng lực được thực hiện nhờ các ốc cân bằng. Việc kiểm tra và điều chỉnh chính xác các bọt nước được thực hiện khi xác định hằng số phương tiện đo trọng lực bằng phương pháp nghiêng.

N.8. Độ dịch chuyển điểm "0" của phương tiện đo trọng lực được tính toán từ các số liệu đo tại các cạnh thuộc lưới điểm trọng lực quốc gia hoặc đường đáy trọng lực quốc gia và không được vượt quá 2 mGal/ngày - đêm (0,083 mGal/giờ) và được tính toán theo công thức (N.1).

$$\delta g_{xd} = \Delta g / \Delta t = C \cdot \Delta r / \Delta t \quad (\text{N.1})$$

Trong đó:

δg_{xd} là độ dịch chuyển điểm "0" của phương tiện đo trọng lực tại cùng một điểm trong khoảng thời gian Δt , tính bằng mGal;

Δt là khoảng thời gian theo dõi, được tính bằng giờ (h);

Δr là độ lệch số đọc trong khoảng thời gian Δt ;

C là hằng số của phương tiện đo trọng lực tương đối.

N.9. Xác định giá trị vạch chia ốc đọc số (hằng số "C") của phương tiện đo trọng lực trên đường đáy trọng lực.

N.9.1. Theo dõi dịch chuyển điểm "0" của phương tiện đo ở trạng thái tĩnh (gọi tắt là "theo dõi tĩnh") từ 3 - 5 ngày để khảo sát dịch chuyển điểm "0" và độ ổn định của phương tiện đo.

N.9.1.1. Đặt phương tiện đo tại một điểm trong phòng (tốt nhất là tại điểm góc hoặc điểm có chất lượng tương đương).

N.9.1.2. Cứ 30 phút lấy số đọc và ghi vào sổ một lần bao gồm: số đọc r , thời gian (h).

N.9.1.3. Vẽ đồ thị biểu diễn đặc trưng dịch chuyển điểm "0" của phương tiện đo ở trạng thái tĩnh với trục đứng biểu diễn số đọc trung bình ($C \cdot r$) và trục ngang biểu diễn thời gian quan sát h .

N.9.1.4. Dựa vào các kết quả theo dõi ta tính được biên độ dịch chuyển điểm "0" của phương tiện đo, ở trạng thái tĩnh, trong ngày đo.

QCVN 79:2024/BTNMT

N.9.2. Theo dõi dịch chuyển điểm “0” của phương tiện đo ở trạng thái động (gọi tắt là “theo dõi động”)

Để đánh giá đặc trưng dịch chuyển điểm “0” của phương tiện đo giống với điều kiện đo đặc ngoại nghiệp cần tiến hành theo dõi dịch chuyển điểm “0” ở trạng thái động. Phương pháp tiến hành như sau:

N.9.2.1. Chọn hai điểm cố định A và B, có hiệu trọng lực ít nhất bằng 10 lần sai số đo của phương tiện đo trọng lực và cách nhau một khoảng sao cho thời gian vận chuyển giữa 2 điểm dưới 1 giờ.

N.9.2.2. Phương tiện đo trọng lực được vận chuyển bằng ô tô và đo liên tục từ sáng đến tối (ít nhất từ 06 h - 18 h) tại 2 điểm, theo sơ đồ A - B - A - B - A.

N.9.2.3. Tại mỗi điểm đo lấy số liệu và ghi vào sổ gồm: số đọc r , thời gian h , nhiệt độ trong phương tiện đo t_1 và nhiệt độ ngoài trời t_2 .

N.9.2.4. Vẽ đồ thị biểu diễn đặc trưng dịch chuyển điểm “0” của phương tiện đo ở trạng thái động tại mỗi điểm với trục đứng biểu diễn số đo $R_A(R_B)$ và trục ngang biểu diễn thời gian quan sát (tương tự như trạng thái tĩnh). Từ đồ thị biểu diễn đặc trưng dịch chuyển điểm “0” của phương tiện đo ở trạng thái động, xác định khoảng thời gian cho các chuyển đo trong ngày mà theo đó dịch chuyển điểm “0” được coi là tuyến tính.

N.9.3. Chuẩn phương tiện đo trọng lực trên đường đáy trọng lực quốc gia

N.9.3.1. Lập chương trình đo trên các điểm của đường đáy trọng lực quốc gia sao cho mỗi khoảng của thang đo (khoảng đầu, khoảng giữa, khoảng cuối) có thể thực hiện được cùng một số lượng giá trị quan sát, trong đó phải xác định trước được hiệu trọng lực quan sát nhất thiết phải lớn hơn 60-70 mGal.

N.9.3.2. Đưa phương tiện đo trọng lực vào trạng thái làm việc ít nhất 24 giờ trước khi bắt đầu chuyển đo. Đo đạc tại mỗi điểm trên đường đáy trọng lực quốc gia, số liệu quan sát được ghi vào sổ theo mẫu quy định.

N.9.3.3. Tính toán số liệu các chuyển đo

Việc tính toán số liệu các chuyển đo bao gồm: tính toán và đưa vào hiệu chỉnh dịch chuyển điểm “0” của phương tiện đo trọng lực thông qua số đọc; tính hiệu số đọc cho mỗi cạnh chuẩn đã đo; tính giá trị vạch trên thang chia của ốc đọc số theo công thức (N.2).

QCVN 79:2024/BTNMT

$$C_i = \frac{\Delta g_i}{\Delta r_i} \quad (\text{N.2})$$

Trong đó:

C_i là giá trị một (01) vạch chia trên thang số đọc (tương ứng với một (01) vòng của ốc đọc số) ở vòng đo thứ i ($i = 1, 2, \dots, n$), đại lượng n ít nhất bằng 50 và đại lượng C_i có đơn vị mGal/vòng;

Δg_i là hiệu trọng lực của cạnh đáy tương ứng;

Δr_i là hiệu số đọc ở vòng đo thứ i trên cạnh đáy tương ứng.

Hằng số “C” là giá trị trung bình của các giá trị C_i được xác định ở trên:

$$C = \bar{C} = \frac{\sum C_i}{n} \quad (\text{N.3})$$

Độ chính xác xác định hằng số “C” được đánh giá bằng sai số tương đối theo công thức:

$$\delta_c = \frac{m_c}{C} \quad (\text{N.4})$$

Trong đó:

δ_c là sai số tương đối xác định hằng số “C”;

m_c là sai số trung phương xác định hằng số “C” được tính theo công thức (N.5).

$$m_c = \pm \sqrt{\frac{\sum (C_i - \bar{C})^2}{n(n-1)}} \quad (\text{N.5})$$

trong đó:

C_i là giá trị một (01) vạch chia trên thang số đọc ở vòng đo thứ i ;

\bar{C} là giá trị trung bình của các giá trị C_i ;

n là số vòng đo.

Với mục đích đảm bảo xác định tin cậy hằng số “C” cần phải đo để chọn được ít nhất 50 giá trị C_i .

V N B N PHÁP LU T KHÁC**V N B N H P NH T -
NGÂN HÀNG NHÀ N C VI T NAM**

C NG HÒA XÃ H I CH NGH A VI T NAM
c l p - T do - H nh phúc

THÔNG T**Quy nh vi c t ch c tín d ng, chi nhánh ngân hàng
n c ngoài mua, bán trái phi u doanh nghi p**

Thông t s 16/2021/TT-NHNN ngày 10 tháng 11 n m 2021 c a Th ng c Ngân hàng Nhà n c Vi t Nam quy nh vi c t ch c tín d ng, chi nhánh ngân hàng n c ngoài mua, bán trái phi u doanh nghi p, có hi u l c k t ngày 15 tháng 01 n m 2022 c s a i, b sung b i:

Thông t s 11/2024/TT-NHNN ngày 28 tháng 6 n m 2024 c a Th ng c Ngân hàng Nhà n c Vi t Nam s a i, b sung m t s i u c a Thông t s 16/2021/TT-NHNN ngày 10 tháng 11 n m 2021 c a Th ng c Ngân hàng Nhà n c Vi t Nam quy nh vi c t ch c tín d ng, chi nhánh ngân hàng n c ngoài mua, bán trái phi u doanh nghi p, có hi u l c k t ngày 12 tháng 8 n m 2024.

Căn cứ Luật Ngân hàng Nhà nước Việt Nam ngày 16 tháng 6 năm 2010;

Căn cứ Luật Các tổ chức tín dụng ngày 16 tháng 6 năm 2010 và Luật sửa đổi, bổ sung một số điều của Luật Các tổ chức tín dụng ngày 20 tháng 11 năm 2017;

Căn cứ Luật Chứng khoán ngày 26 tháng 11 năm 2019;

Căn cứ Luật Doanh nghiệp ngày 17 tháng 6 năm 2020;

Căn cứ Nghị định số 153/2020/NĐ-CP ngày 31 tháng 12 năm 2020 của Chính phủ quy định về chào bán, giao dịch trái phiếu doanh nghiệp riêng lẻ tại thị trường trong nước và chào bán trái phiếu doanh nghiệp ra thị trường quốc tế;

Căn cứ Nghị định số 155/2020/NĐ-CP ngày 31 tháng 12 năm 2020 của Chính phủ quy định chi tiết thi hành một số điều của Luật Chứng khoán;

Căn cứ Nghị định số 16/2017/NĐ-CP ngày 17 tháng 02 năm 2017 của Chính phủ quy định chức năng, nhiệm vụ, quyền hạn và cơ cấu tổ chức của Ngân hàng Nhà nước Việt Nam;

Theo đề nghị của Vụ trưởng Vụ Chính sách tiền tệ;

Thống đốc Ngân hàng Nhà nước Việt Nam ban hành Thông tư quy định việc tổ chức tín dụng, chi nhánh ngân hàng nước ngoài mua, bán trái phiếu doanh nghiệp¹.

i u 1. Ph m vi i u ch nh

1. Thông t này quy nh vi c t ch c tín d ng, chi nhánh ngân hàng n c ngoài mua, bán trái phi u doanh nghi p trong lãnh th n c C ng hòa xã h i ch ngh a Vi t Nam.

2. Thông t này không quy nh vi c mua, bán trái phi u do t ch c tín d ng phát hành; mua, bán trái phi u do Công ty trách nhi m h u h n m t thành viên Qu n lý tài s n c a các t ch c tín d ng Vi t Nam phát hành; mua trái phi u doanh nghi p d i hình th c chi t kh u; mua, bán có k h n trái phi u doanh nghi p gi a các t ch c tín d ng, chi nhánh ngân hàng n c ngoài; mua, bán trái phi u doanh nghi p phát hành trên th tr ng qu c t ; mua, bán trái phi u doanh nghi p d i hình th c tái chi t kh u.

3. Vi c mua, bán trái phi u doanh nghi p c a t ch c tín d ng c ki m soát c bi t th c hi n theo quy t nh c a Ngân hàng Nhà n c Vi t Nam i v i t ng t ch c tín d ng c ki m soát c bi t.

¹ Thông t s 11/2024/TT-NHNN s a i, b sung m t s i u c a Thông t s 16/2021/TT-NHNN ngày 10 tháng 11 n m 2021 c a Th ng c Ngân hàng Nhà n c Vi t Nam quy nh vi c t ch c tín d ng, chi nhánh ngân hàng n c ngoài mua, bán trái phi u doanh nghi p, có c n c ban hành nh sau:

“Căn cứ Luật Ngân hàng Nhà nước Việt Nam ngày 16 tháng 6 năm 2010;

Căn cứ Luật Các tổ chức tín dụng ngày 18 tháng 01 năm 2024;

Căn cứ Nghị định số 102/2022/NĐ-CP ngày 12 tháng 12 năm 2022 của Chính phủ quy định chức năng, nhiệm vụ, quyền hạn và cơ cấu tổ chức của Ngân hàng Nhà nước Việt Nam;

Theo đề nghị của Vụ trưởng Vụ Chính sách tiền tệ;

Thống đốc Ngân hàng Nhà nước Việt Nam ban hành Thông tư sửa đổi, bổ sung một số điều của Thông tư số 16/2021/TT-NHNN ngày 10 tháng 11 năm 2021 của Thống đốc Ngân hàng Nhà nước Việt Nam quy định việc tổ chức tín dụng, chi nhánh ngân hàng nước ngoài mua, bán trái phiếu doanh nghiệp.”

4.² Vì c mua, bán trái phi u doanh nghi p gi a t ch c tín d ng c ki m soát c bi t và t ch c tín d ng h tr , bên nh n chuy n giao b t bu c th c hi n theo ph ng án c c u l i t ch c tín d ng c ki m soát c bi t c c p có th m quy n phê duy t.

i u 2. i t ng áp d ng

1. T ch c tín d ng, chi nhánh ngân hàng n c ngoài (sau ây g i là t ch c tín d ng) c thành l p và ho t ng theo quy nh c a Lu t Các t ch c tín d ng³.

2. Doanh nghi p phát hành trái phi u là công ty c ph n, công ty trách nhi m h u h n c thành l p và ho t ng theo pháp lu t Vi t Nam.

3. Cá nhân, t ch c khác có liên quan n ho t ng mua, bán trái phi u doanh nghi p quy nh t i Thông t này.

i u 3. Gi i thích t ng

Trong Thông t này, các t ng sau ây c hi u nh sau:

1. Trái phi u doanh nghi p là lo i ch ng khoán có k h n t 01 n m tr lên do doanh nghi p phát hành, xác nh n quy n và l i ích h p pháp c a ng i s h u i v i m t ph n n c a doanh nghi p phát hành.

2. Trái phi u chuy n i là lo i trái phi u do công ty c ph n phát hành, có th chuy n i thành c phi u ph thông c a chính doanh nghi p phát hành theo i u ki n, i u kho ã c xác nh t i ph ng án phát hành trái phi u.

3. Trái phi u có b o m là lo i trái phi u c b o m thanh toán toàn b h o c m t ph n lãi, g c khi n h n b ng tài s n c a doanh nghi p phát hành ho c tài s n c a bên th ba theo quy nh c a pháp lu t v giao d ch b o m; ho c c b o lãnh thanh toán theo quy nh c a pháp lu t.

² Kho n này c s a i theo quy nh t i kho n l i u l c a Thông t s 11/2024/TT-NHNN s a i, b sung m t s i u c a Thông t s 16/2021/TT-NHNN ngày 10 tháng 11 n m 2021 c a Th ng c Ngân hàng Nhà n c Vi t Nam quy nh vi c t ch c tín d ng, chi nhánh ngân hàng n c ngoài mua, bán trái phi u doanh nghi p, có hi u l c k t ngày 12/8/2024.

³ C m t “Lu t Các t ch c tín d ng (ã c s a i, b sung)” c thay th b ng c m t “Lu t Các t ch c tín d ng” theo quy nh t i kho n l i u 2 c a Thông t s 11/2024/TT-NHNN s a i, b sung m t s i u c a Thông t s 16/2021/TT-NHNN ngày 10 tháng 11 n m 2021 c a Th ng c Ngân hàng Nhà n c Vi t Nam quy nh vi c t ch c tín d ng, chi nhánh ngân hàng n c ngoài mua, bán trái phi u doanh nghi p, có hi u l c k t ngày 12/8/2024.

4. Trái phi u kèm ch ng quy n là lo i trái phi u c công ty c ph n phát hành kèm theo ch ng quy n, cho phép ng i s h u ch ng quy n c quy n mua m t s c phi u ph thông c a doanh nghi p phát hành theo i u ki n, i u kho ã c xác nh t i ph ng án phát hành trái phi u.

5. Trái phi u doanh nghi p xanh là trái phi u doanh nghi p c phát hành ú t cho đ án thu c l nh v c b o v môi tr ng, đ án mang l i l i ích v môi tr ng theo quy nh c a pháp lu t b o v môi tr ng.

i u 4. Nguyên t c mua, bán trái phi u doanh nghi p

1. T ch c tín d ng c mua, bán trái phi u doanh nghi p phù h p v i n i dung mua, bán trái phi u doanh nghi p ghi trong Gi y phép do Ngân hàng Nhà n c Vi t Nam c p.

2. Vi c mua, bán trái phi u doanh nghi p c a t ch c tín d ng c th c hi n theo quy nh t i Lu t Các t ch c tín d ng⁴, Lu t Ch ng khoán, Lu t Doanh nghi p, Thông t này và các quy nh c a pháp lu t có liên quan.

3. T ch c tín d ng mua, bán trái phi u doanh nghi p ph i có h th ng x p h ng tín d ng n i b và ph i ban hành quy nh n i b v mua, bán trái phi u doanh nghi p phù h p v i quy nh t i Thông t này và các quy nh c a pháp lu t có liên quan.

4. T ch c tín d ng mua trái phi u chuy n i, trái phi u kèm ch ng quy n ph i tuân th các quy nh c a Lu t Các t ch c tín d ng⁵, h ng đ n c a Ngân hàng Nhà n c Vi t Nam v góp v n, mua c ph n và các quy nh c a pháp lu t có liên quan.

⁴ C m t “Lu t Các t ch c tín d ng (ã c s a i, b sung)” c thay th b ng c m t “Lu t Các t ch c tín d ng” theo quy nh t i kho n l i u 2 c a Thông t s 11/2024/TT-NHNN s a i, b sung m t s i u c a Thông t s 16/2021/TT-NHNN ngày 10 tháng 11 n m 2021 c a Th ng c Ngân hàng Nhà n c Vi t Nam quy nh vi c t ch c tín d ng, chi nhánh ngân hàng n c ngoài mua, bán trái phi u doanh nghi p, có hi u l c k t ngày 12/8/2024.

⁵ C m t “Lu t Các t ch c tín d ng (ã c s a i, b sung)” c thay th b ng c m t “Lu t Các t ch c tín d ng” theo quy nh t i kho n l i u 2 c a Thông t s 11/2024/TT-NHNN s a i, b sung m t s i u c a Thông t s 16/2021/TT-NHNN ngày 10 tháng 11 n m 2021 c a Th ng c Ngân hàng Nhà n c Vi t Nam quy nh vi c t ch c tín d ng, chi nhánh ngân hàng n c ngoài mua, bán trái phi u doanh nghi p, có hi u l c k t ngày 12/8/2024.

5. Tổ chức tín dụng chỉ được mua trái phiếu doanh nghiệp khi tổ chức tín dụng đó có tỷ lệ nợ xấu dưới 3% theo kết quả phân loại tín dụng theo quy định của Ngân hàng Nhà nước Việt Nam và phân loại tài sản có, mức trích, phương pháp trích lập dự phòng rủi ro và việc sử dụng dự phòng xử lý rủi ro trong hoạt động của tổ chức tín dụng trước thời điểm mua trái phiếu doanh nghiệp.

6. Tổ chức tín dụng chỉ được mua trái phiếu doanh nghiệp khi:

a) Trái phiếu doanh nghiệp đáp ứng quy định tại Điều 5 Thông tư này;

b) Mức ích sản sinh từ thu từ phát hành trái phiếu của doanh nghiệp hợp pháp và phù hợp với phương án phát hành trái phiếu và/hoặc phương án sản sinh vốn, số tiền thu được từ chào bán, từ phát hành được phê duyệt theo quy định của pháp luật (sau đây gọi chung là phương án);

c) Doanh nghiệp phát hành cam kết mua lại trái phiếu trước hạn khi: Doanh nghiệp phát hành thay đổi mức ích sản sinh từ phát hành trái phiếu trong thời gian tổ chức tín dụng nắm giữ trái phiếu; doanh nghiệp phát hành vi phạm quy định pháp luật về phát hành trái phiếu doanh nghiệp; doanh nghiệp phát hành vi phạm phương án;

d) Phương án kinh thi và doanh nghiệp phát hành trái phiếu có khả năng tài chính đảm bảo thanh toán gốc và lãi trái phiếu đúng hạn;

đ) Doanh nghiệp phát hành không có nợ xấu tại các tổ chức tín dụng trong vòng 12 tháng gần nhất trước thời điểm tổ chức tín dụng mua trái phiếu doanh nghiệp.

7. Ngoài việc đáp ứng các quy định khác tại Điều này, tổ chức tín dụng chỉ được mua trái phiếu doanh nghiệp mà doanh nghiệp phát hành đã thay đổi mức ích sản sinh từ thu từ phát hành trái phiếu theo quy định của pháp luật trước thời điểm tổ chức tín dụng mua trái phiếu khi doanh nghiệp phát hành trái phiếu có xếp hạng mức cao nhất theo quy định xếp hạng tín dụng nội bộ của tổ chức tín dụng tại thời điểm gần nhất.

8. Tổ chức tín dụng không được mua trái phiếu doanh nghiệp trong các trường hợp sau:

a) Trái phiếu doanh nghiệp phát hành trong đó có mức ích của chủ các khoản nợ của chính doanh nghiệp phát hành;

b) Trái phi u doanh nghi p phát hành trong ó có m c ích góp v n, mua c ph n t i doanh nghi p khác;

c) Trái phi u doanh nghi p phát hành trong ó có m c ích t ng quy mô v n ho t ng.

9. T ch c tín d ng không c bán trái phi u doanh nghi p cho công ty con c a chính t ch c tín d ng ó, tr tr ng h p t ch c tín d ng là bên nh n chuy n giao b t bu c bán trái phi u doanh nghi p cho ngân hàng th ng m i c chuy n giao b t bu c.

10. Chi nhánh ngân hàng n c ngoài không c mua trái phi u chuy n i, trái phi u kèm ch ng quy n.

11.⁶ (*được bãi bỏ*)

12.⁷ (*được bãi bỏ*)

13. ng ti n trong giao d ch mua, bán trái phi u doanh nghi p là ng Vi t Nam.

14.⁸ Doanh nghi p phát hành ph i g i cho t ch c tín d ng thông tin v ng i có liên quan theo quy nh t i Lu t Các t ch c tín d ng tr c th i i m t ch c tín d ng mua trái phi u doanh nghi p. Ng i có liên quan c a doanh nghi p phát hành là t ch c, cá nhân có quan h v i doanh nghi p phát hành theo quy nh t i kho n 24 i u 4 Lu t Các t ch c tín d ng.

⁶ Kho n này c bãi b theo quy nh t i kho n 2 i u 2 c a Thông t s 11/2024/TT-NHNN s a i, b sung m t s i u c a Thông t s 16/2021/TT-NHNN ngày 10 tháng 11 n m 2021 c a Th ng c Ngân hàng Nhà n c Vi t Nam quy nh vi c t ch c tín d ng, chi nhánh ngân hàng n c ngoài mua, bán trái phi u doanh nghi p, có hi u l c k t ngày 12/8/2024.

⁷ Kho n này c bãi b theo quy nh t i kho n 2 i u 2 c a Thông t s 11/2024/TT-NHNN s a i, b sung m t s i u c a Thông t s 16/2021/TT-NHNN ngày 10 tháng 11 n m 2021 c a Th ng c Ngân hàng Nhà n c Vi t Nam quy nh vi c t ch c tín d ng, chi nhánh ngân hàng n c ngoài mua, bán trái phi u doanh nghi p, có hi u l c k t ngày 12/8/2024.

⁸ Kho n này c b sung theo quy nh t i kho n 2 i u 1 c a Thông t s 11/2024/TT-NHNN s a i, b sung m t s i u c a Thông t s 16/2021/TT-NHNN ngày 10 tháng 11 n m 2021 c a Th ng c Ngân hàng Nhà n c Vi t Nam quy nh vi c t ch c tín d ng, chi nhánh ngân hàng n c ngoài mua, bán trái phi u doanh nghi p, có hi u l c k t ngày 12/8/2024.

Thông tin vãng i có liên quan là cá nhân, bao g m: h và tên; s nh danh cá nhân; qu c t ch, s h chi u, ngày c p, n i c p i v i ng i n c ngoài; m i quan h v i doanh nghi p phát hành.

Thông tin vãng i có liên quan là t ch c, bao g m: tên, mã s doanh nghi p, a ch tr s chính c a doanh nghi p, s Gi y ch ng nh n ng ký doanh nghi p ho c gi y t pháp lý t ng ng; ng i i di n theo pháp lu t, m i quan h v i doanh nghi p phát hành.

15.⁹ T ch c tín d ng ph i s d ng d ch v thanh toán không dùng ti n m t khi th c hi n thanh toán trong ho t ng mua, bán trái phi u doanh nghi p theo quy nh c a pháp lu t v thanh toán không dùng ti n m t.

i u 5. Trái phi u doanh nghi p c th c hi n giao d ch mua, bán

Trái phi u doanh nghi p c th c hi n giao d ch mua, bán khi áp ng các yêu c u sau:

1. Là trái phi u doanh nghi p c phát hành theo úng quy nh c a pháp lu t.
2. c phát hành b ng ng Vi t Nam.

3. Thu c quy n s h u h p pháp c a bên bán, ch a nh n thanh toán h t g c và lãi và bên bán cam k t trái phi u doanh nghi p không có tranh ch p, c phép giao d ch theo quy nh c a pháp lu t, không trong tình tr ng ang mua bán có k h n, chi t kh u, tái chi t kh u (tr tr ng h p t ch c tín d ng mua trái phi u doanh nghi p phát hành bán l n u).

i u 6. Quy nh n i b

1. C n c quy nh t i Lu t Các t ch c tín d ng¹⁰, Thông t này và các quy nh c a pháp lu t có liên quan, t ch c tín d ng ban hành và nh k hàng n m

⁹ Kho n này c b sung theo quy nh t i kho n 3 i u l c a Thông t s 11/2024/TT-NHNN s a i, b sung m t s i u c a Thông t s 16/2021/TT-NHNN ngày 10 tháng 11 n m 2021 c a Th ng c Ngân hàng Nhà n c Vi t Nam quy nh vi c t ch c tín d ng, chi nhánh ngân hàng n c ngoài mua, bán trái phi u doanh nghi p, có hi u l c k t ngày 12/8/2024.

¹⁰ C m t “Lu t Các t ch c tín d ng (ã c s a i, b sung)” c thay th b ng c m t “Lu t Các t ch c tín d ng” theo quy nh t i kho n 1 i u 2 c a Thông t s 11/2024/TT-NHNN s a i, b sung m t s i u c a Thông t s 16/2021/TT-NHNN ngày 10 tháng 11 n m 2021 c a Th ng c Ngân hàng Nhà n c Vi t Nam quy nh vi c t ch c tín d ng, chi nhánh ngân hàng n c ngoài mua, bán trái phi u doanh nghi p, có hi u l c k t ngày 12/8/2024.

mua trái phiếu ưu đãi theo cam kết và yêu cầu của tổ chức tín dụng, thì tổ chức tín dụng thực hiện xử lý, thu hồi tín dụng, lãi trái phiếu theo quy định của pháp luật.

3. Yêu cầu doanh nghiệp phát hành trái phiếu thanh toán nợ gốc, lãi trái phiếu khi nhàn. Trường hợp doanh nghiệp phát hành trái phiếu không có khả năng thanh toán nợ gốc, lãi trái phiếu khi nhàn hoặc khi doanh nghiệp phát hành trái phiếu không thực hiện mua trái phiếu ưu đãi theo cam kết thì từ thời điểm khoản 6 Điều 4 Thông tư này, tổ chức tín dụng thực hiện xử lý, thu hồi tín dụng, lãi trái phiếu.

4. Trong thời gian niêm yết trái phiếu doanh nghiệp, thì từ ngày 06 tháng/1 năm, tổ chức tín dụng đánh giá tình hình sản xuất kinh doanh của doanh nghiệp phát hành, đánh giá tình hình tài chính, khả năng thanh toán nợ gốc, lãi trái phiếu của doanh nghiệp phát hành.

5. Xử lý các vấn đề phát sinh trong quá trình mua trái phiếu doanh nghiệp phù hợp với các quy định của pháp luật có liên quan nhằm bảo vệ quyền lợi của người mua trái phiếu và lãi trái phiếu doanh nghiệp.

Điều 8. Ghi nhận mua trái phiếu doanh nghiệp

1.¹² Tổng số mua trái phiếu doanh nghiệp (bao gồm trái phiếu do doanh nghiệp và người có liên quan của doanh nghiệp có phát hành) được tính vào tổng số danh sách tín dụng từ khách hàng, từ khách hàng và người có liên quan theo quy định tại Luật Các tổ chức tín dụng và quy định của Ngân hàng Nhà nước Việt Nam về các ghi nhận, tài khoản bảo đảm an toàn trong hoạt động của tổ chức tín dụng.

2. Tổ chức tín dụng quy định các ghi nhận mua trái phiếu doanh nghiệp: Trái phiếu của một doanh nghiệp phát hành; trái phiếu của một doanh nghiệp phát hành và người có liên quan phát hành; trái phiếu doanh nghiệp có bảo đảm; trái

¹² Khoản này có hiệu lực theo quy định tại khoản 5 Điều 1 của Thông tư 11/2024/TT-NHNN của Bộ Tài chính, bổ sung một số nội dung của Thông tư 16/2021/TT-NHNN ngày 10 tháng 11 năm 2021 của Thống đốc Ngân hàng Nhà nước Việt Nam quy định về tổ chức tín dụng, chi nhánh ngân hàng nước ngoài mua, bán trái phiếu doanh nghiệp, có hiệu lực kể từ ngày 12/8/2024.

phù hợp với quy định của pháp luật có hiệu lực thi hành thì thẩm ký kết hợp công bố. Vì vậy, bổ sung các hợp đồng trên kết ngày Thông tư này có hiệu lực thi hành cho các trường hợp nêu trên, bổ sung phù hợp với quy định tại Thông tư này.

Điều 12. Điều khoản thi hành¹³

1. Thông tư này có hiệu lực kể từ ngày 15 tháng 01 năm 2022.
2. Các quy định sau đây hướng dẫn thi hành kết ngày Thông tư này có hiệu lực thi hành:

a) Thông tư số 22/2016/TT-NHNN ngày 30 tháng 6 năm 2016 quy định về tổ chức tín dụng, chi nhánh ngân hàng nước ngoài mua trái phiếu doanh nghiệp;

b) Thông tư số 15/2018/TT-NHNN ngày 18 tháng 6 năm 2018 sửa, bổ sung một số nội dung của Thông tư số 22/2016/TT-NHNN ngày 30 tháng 6 năm 2016 quy định về tổ chức tín dụng, chi nhánh ngân hàng nước ngoài mua trái phiếu doanh nghiệp.

¹³ Điều 3 và Điều 4 của Thông tư số 11/2024/TT-NHNN sửa, bổ sung một số nội dung của Thông tư số 16/2021/TT-NHNN ngày 10 tháng 11 năm 2021 của Thống đốc Ngân hàng Nhà nước Việt Nam quy định về tổ chức tín dụng, chi nhánh ngân hàng nước ngoài mua, bán trái phiếu doanh nghiệp, có hiệu lực kể từ ngày 12/8/2024 quy định như sau:

“Điều 3. Trách nhiệm tổ chức thực hiện

Chánh Văn phòng, Vụ trưởng Vụ Chính sách tiền tệ, Thủ trưởng các đơn vị thuộc Ngân hàng Nhà nước Việt Nam, Giám đốc Ngân hàng Nhà nước chi nhánh các tỉnh, thành phố trực thuộc Trung ương, tổ chức tín dụng, chi nhánh ngân hàng nước ngoài chịu trách nhiệm tổ chức thực hiện Thông tư này.

Điều 4. Điều khoản thi hành

1. Thông tư này có hiệu lực từ ngày 12 tháng 8 năm 2024.
2. Đối với các hợp đồng mua, bán trái phiếu doanh nghiệp được ký kết trước ngày Thông tư này có hiệu lực thi hành, tổ chức tín dụng và khách hàng tiếp tục thực hiện các nội dung trong hợp đồng mua, bán trái phiếu doanh nghiệp đã ký kết phù hợp với quy định của pháp luật có hiệu lực thi hành tại thời điểm ký kết hợp đồng đó. Việc sửa đổi, bổ sung hợp đồng trên kể từ ngày Thông tư này có hiệu lực thi hành chỉ được thực hiện khi nội dung sửa đổi, bổ sung phù hợp với quy định tại Thông tư này./.”

Điểm 13. Tổ chức thi

Chánh Văn phòng, Trưởng Văn Chính sách tài chính và Trưởng các đơn vị thuộc Ngân hàng Nhà nước Việt Nam, Giám đốc Ngân hàng Nhà nước chi nhánh các tỉnh, thành phố trực thuộc Trung ương, các tổ chức tín dụng, chi nhánh ngân hàng nước ngoài chịu trách nhiệm tổ chức thi theo Thông tư này./.

NGÂN HÀNG NHÀ NƯỚC VIỆT NAM XÁC THỰC VÀ NHẬN PHỤ T

S : 22/VBHN-NHNN

Hà Nội, ngày 16 tháng 7 năm 2024

KT. THƯỜNG C

PHÓ THƯỜNG C

Đoàn Thái Sơn

VĂN PHÒNG CHÍNH PHỦ XUẤT BẢN

Địa chỉ: Số 1, Hoàng Hoa Thám, Ba Đình, Hà Nội
Điện thoại liên hệ:
- Nội dung: 080.44417; Fax: 080.44517
- Phát hành: 080.48543
Email: congbao@chinhphu.vn
Website: <http://congbao.chinhphu.vn>
In tại: Xí nghiệp Bản đồ 1- Bộ Quốc phòng